

JACOB
ANEMA

Radio Wereld

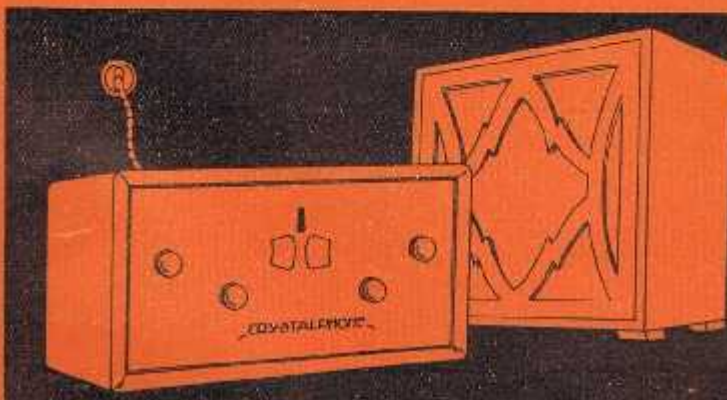

25
ct.



CRYSTALPHONE

"brengt geluk in huis"

COMPLEET f. 274.⁵⁰ MET LUIDSPREKER

H.W.K. DE BREY & CO GRAVENHAGE



Gedep. Handelsmerk

De groote Verrassing
op Luidsprekergebied

„HEGRA”

MAGNEET-DYNAMISCHE LUIDSPREKER

D.R.P., D.R.G.M. EN NEDERLANDSCHE OCTROOI AANGEVRAAGD No. 49043

voldoet aan alle eischen welke aan een goeden Luidspreker gesteld kunnen worden

Geen
Transfor-
mator

Geen
speciale
Eindlampen

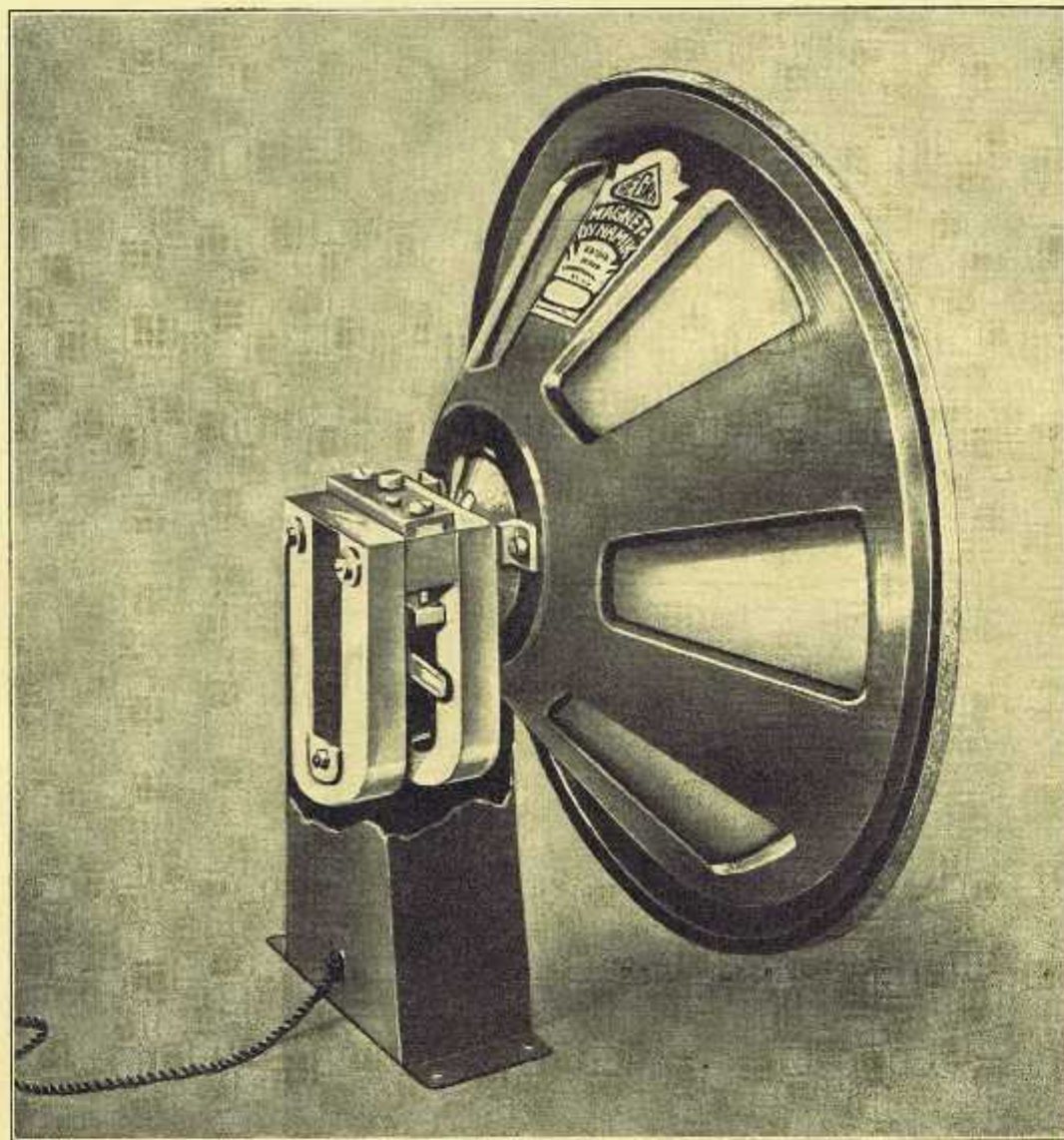

Geen
Magneet-be-
krachtiging

Geen
onderhoud

CHASSIS-VORM

Bij elken Radio-Handelaar
verkrijgbaar

fl. 32.—

Bij elken Radio-Handelaar
verkrijgbaar



Zondag 9 Maart

Berlijn, 418 M. (716 k.H.)

7.20. Voor de landbouwers.
7.35. Weekoverzicht.
7.50. Min. Ral Niermans: Rechts-
vragen des Landwirts (1). Was
muss der Landwirt von Wasser-
recht wissen?
8.15. Klokkenspel van de Pots-
dammer Garnisonkerk.
8.20. Morgenwijding.
Daarna klokkenspel van den
Dom van Berlijn.
9.25. Weervoorspelling.
10.20. Morgenwijding door het
Arbeiter-Kultur Kartell, Berlijn.
1.20. Kinderuurtje.
2.20. Uit Leipzig. Eine Hoch-
zeit in der Windel, o. l. v. K. A.
Findelsen.
3.20. Programma van de ac-
tuele afdeling.
4.20. Spaansch concert. Steiner-
kapel.
Daarna tijdsin, weer-, sport- en
nieuwsberichten. Vervolgens tot
11.50 dansmuziek door de Friedrich
Hof-Orkesterkapel.

Brussel, 509 M. (590 k.H.)

3.20. Concert o. l. v. Maurice
Weynandt.
5.20. Dansmuziek door het
Dansorkest van Armenthouville.
6.20. Pianoconcert door Mme.
Graindorge. Mr. Voordecker, cello.
6.50. Gramfoonconcert.
7.50. Berichten.
8.35. Gala-concert door Régine
de Lormoy, zang.
Na het concert laatste berichten.

Daventry (exp.), 479 M. (626 k.H.)

3.50. Concert door het Politie-
Muziekkorps van Birmingham o. l.
v. Richard Wassell.
5.20—5.50. Religion in the light
of Psychology.
9.05. Liefd-oproep ten bate van
The Birmingham Hospital Centre.
9.10. Weer- en nieuwsber.
9.25. Gewijd concert door het
versterkte Radio-Orkest o. l. v. Jo-
seph Lewis.
10.50. Epiloog.

Hamburg, 372 M. (806 k.H.)

Havenconcert door het Orkest
van de s.s. Cleveland van de Ham-
burg-Amerika-Lijn.
6.20. De klokken van de Grootte
Michel.

6.25. Hamburger Morgengroet.
Daarna concert.

7.35. Tijdsin.
7.40. Weerbericet en nieuwsber.
8.00. Wetensch vragen des tijds.
8.20. Oud en nieuw in het Die-
renpark van Hagenbeck. Ludwig
Zukowsky: Achter de coulissen van
de de marege.
8.40. Morgenwijding.
10.20. Max Cohen-Reuss: Deut-
sche Kolonialprobleme.
10.50. Militair Concert o. l. v.
Obermusikmeister Schmidt.
11.35. Christian Paulmann: Un-
sens Kinder am Sonntag.
12.25. Concert.
1.20. Kinderzanguurkje.
2.20. Uitzending uit het Stadion
te Altona: Eindstrijd om de Deut-
sche Fussball-Cup.
4.04. H. Lütkenmeier: Uebertrei-
bungen im Sport.
4.20. Concert door het Volks-
koor, Hannover o. l. v. Paul Pa-
chaly.
6.20. Militair concert door het
Orkest van het 17e Inf. Bat. o. l.
v. Musikdirektor Gert.
7.00. Sportbericht.
7.15. Weerbericet.
7.20. Aus dem Tanz-Album
1880. Muzikale leiding: Fritz Gartz.
Gertruda Ladendorff, het Norag
Koor, Hans Marten en Gustav
Hauff.
9.20. Weer- en nieuwsberichten.
Sportbericet, Noord- en Oostzee-
weerbericet.
9.50. Dansmuziek door het
9.50. Dansmuziek door het
Szarpa Orkest.

HILVERSUM, 1875 M. (160 k.H.)

9.00. VARA. Orgelconcert.
9.30. VARA. Lezing: Ontwik-
kelingswerk ten behoeve van fa-
brieksarbeiders.
9.45. VARA. Gedichtenbespre-
king door David de Jong Jr.
10.15. VARA. Gramfoon.
10.30. VPRO. Dienst in het ge-
bouw van de Ned. Protestanten-
bond te Laven.
12.00. Tijdsin AVRO-Klok.
12.01—12.40. Lezingreeks over:
Oude en moderne chemie (I) door
Dr. C. H. Shuter.
12.40—2.00. Middagconcert d.
het AVRO-Orkest, o. l. van Louis
Schmidt. Solo-viool: Boris Lensky.
2.00—2.30. AVRO. Tooneel-
halfuurkje. Balthazar Verhagen

over Mevr. M. van Zeggelen's De
Plaatsse aan de Vegt.

2.30. Aansluiting Concertgebouw
Amsterdam. Abonnements-concert,
o. l. v. Dr. Willem Mengelberg.
Daarna: Gramfoonmuziek.
In de rustpauze: Spooruitslagen
oor: Vaz Dias.
5.00. Sluiting.
5.00. VARA. Kwartiertje van
Teun de Klepperman.
5.15. VARA. Kinderuurtje.
6.00. VARA. Concert door het
VARA-Orkest, o. l. v. Hugo de
Groot.
7.30—8.00. Gramfoonmuziek.
8.00. Tijdsin AVRO-Klok.
Pers- en sportnieuws Vaz Dias.
8.15—9.05. Concert door het
Omroeporkest o. l. v. Nico Treep
met medew. van het Kabar-Kozak-
ken-Koor, o. l. v. S. Ignatieff.
Programma: Ouvert. Das Nacht-
lager von Granada; Kreuzer; Von
Gluck bis Wagner; Potpourri
Schreiner; Marche russe, L. Ganne;
a) Herrliches sah das Volk, Deg-
tereff; b) Signal, Marsch, Klötlin;
c) Auf dem Mutter Wolga-Flusse,
volksliederen-motieven; d) Mit
Schnee verschüttet, S. Ignatieff;
e) Wanika, Tanika volkslied, Ko-
zakkenkoor.
9.05—10.00. Eerste Ned. Aether
Review Storing. Speciaal voor de
A.V.R.O. geschreven door Nino.
Spieiding: James Yoland. Orkest:
Het Omroep orkest, o. l. van Nico
Treep.

10.00. Voortzetting concert.
a) Kobsa, Dawydofski; b) Der
verwegene Kaufmann, arr. S. Igra-
tief; c) Der Kuckuck, Volkslied;
d) Herzens mädchen, arr. S. Igra-
tief, Kozakkenkoor; Ouverture:
Flotte Bursche, Fr. v. Suppé; Myo-
sotis, wals, Waldteufel; Rokoko
Licheslied, Meyer-Helmond; Ro-
koko, Intermezzo, Grit; Potpourri
uit Das Schwarzwaldmäddl, Jessel;
Blaze of glory, Holzmann.
11.00—12.00. Gramfoonmuziek.

Hulzen, 298 M. (1004 k.H.)

(Na 6 uur 1070 M. 280 k.H.)
8.25—9.20. NCRV. Morgenwij-
ding.
12.30—1.30. KRO. Lunchmuziek
door het KRO-Trio.
1.30—2.00. KRO. Causerie over
Montenegro.
2.00—2.30. KRO. Boekbespre-
king (Querido's Simson).

2.30—4.15. Concert door het
KRO. Salon-orkest.
4.15—5.00. KRO. Ziekenlof.
5.00—5.15. KRO. Persberichten.
5.50. NCRV. Dienst in de Herst.
Ev. Luth. Kerk te Amsterdam.
7.30. KRO. Lezing over: De
Heilige-Land-Stichting en de Basi-
liek.
7.55. KRO. Voetbal-uitslagen.
8.05. KRO. Praatje door Pastoor
Perquin.
8.20—10.45. KRO. Concert door
het KRO-orkest.
10.45—11.00. KRO. Epiloog door
het Klein Koor o. l. v. Jos. H.
Pickkers.

Kalundborg, 1153 M. (260 k.H.)

Kopenhagen, 281 M. (1067 k.H.)

9.20. Godsdiensstoefening.
10.50. Weerbericet.
11.05. Persberichten.
11.20. Uurslag en klokkenspel
van het Raadhuis.
11.20—12.20. Voormiddagconcert
door Otto Fessels Instrumentaal
Ensemble.
12.20—1.20. Taallesen.
1.20. Godsdiensstoefening.
2.50—3.50. Namiddagconcert
het Radio Blaasorkest o. l. v. Joh-
Andersen.
3.50—4.50. Voordracht.
4.50—5.20. Kinderuurtje.
5.20. Uurslag en klokkenspel
van het Raadhuis.
5.40—6.10. Weerbericet.
6.20. Weerberichten.
6.35. Tijdsin.
6.36. Sportuitslagen.
6.50—7.20. Voordracht.
7.20. Uurslag van het Raadhuis.
7.20—7.55. Koorzang door Man-
nekoor o. l. v. Chr. Nielsen.
7.55—9.20. Firsche avond.
Voordracht, zang, toneel.
9.20—10.20. Orkest- en solisten-
concert.
10.20—11.50. Dansmuziek van
Paalace Hotel o. l. v. Teddy Pe-
tersen.
11.20. Uurslag en klokkenspel
van het Raadhuis.

Langenberg, 473 M. (635 k.H.)

6.20—7.20. Ochtendconcert van
Gramfoonplaten.
7.30—7.50. Onderricht in Zelf-
verdediging, o. l. v. Dr. L. Bach.
7.50—8.15. Esperanto.
8.20—8.25. Klogelut van de St.
Gereonkerk.
8.25—9.20. Kath. Morgenwijding
Pfarer Meinertz, toespraak. Kerke-

koor van de Basilika, St. Gereon.
Victor Duppen, leiding. Het Werag
Strijkkwartet. Grape, piano, Hilgers
orgel.

9.35—9.55. Ziekenuurtje.
10.20—10.45. Fritz Worm: Wert
und Ehre deutscher Sprache.

10.50—11.15. Arthur Heye: Wie
ein Film im Urwald entsteht.

11.20—11.45. Prof. Hermann
Unger: Musikal. Arbeitsgemein-
schaft.

11.45—12.10. Paul Westheim:
Meister der Plastik: Begas-Hilde-
brand.

12.20—1.50. Middagconcert, o.
l. v. Eysoldt. Max v. Wistinghausen
bariton en Grape, begeleiding.

1.50—2.05. Radio-litteratuur.
2.05—2.35. Stenographie.

2.35—2.40. W. Weber: Von den
Arbeiten des Kleingärtners.

2.40—3.00. Marie Theres van
den Wyenbergh: Aus Frauenbü-
chern und Frauenzeitschriften.

3.00—3.20. Gramofoonplaten-
concert.

3.20—4.05. Uitz. der Voetbal-
wedstrijd om het Westduitsche
Kampioenschap.

4.05—4.50. Vooravondconcert
door het Dubbelkwartet Beethoven
onder leiding van Karl Sepe. Gi-
sela Crous-Bonatz, piano.

4.50—5.45. Dr. Dolittle's Avon-
tuur. Die Befreiung der Seerobbe
naar Dr. Dolittle und seine Tiere
van Hugh Lofting. Als hoorspel be-
werkt door Hermann Kasack. Spel-
leider: Kandner.

5.45—6.05. Voor de Arbeiders:
Menschen im Beruf. Adele Hum-
melsheim: Die Verkäuferin.

6.05—6.25. Dr. Hans Stein: Be-
richte aus Amerika und aus Russ-
land.

6.25—6.45. Dr. Wilhelm Klee-
feld: Gaetano Donizetti's komische
Opera Don Pasquale.

6.45. Sportberichten.

6.50—7.20. Danses voor gevor-
derden o.l.v. Karl Schäfer Jr.

7.20. Don Paquale, komische
Opera in drie acten van Donizetti.
Muzik. leiding: Buschkötter. Spel-
leider: Anheisser en Koor o. l. v.
Zimmermann.

Daarna: Laatste berichten en
sportberichten.

Vervolgens tot 11.20 Dansmuziek
o.l.v. Eysoldt.

Londen, 356 M. (842 k.H.)

Daventry, 1553 M. (193 k.H.)

10.50 (alleen Dav.). Tijdsin en
Weerbericht.

3.20. Kerkcantate No. 80, Bach.

4.05. Voor de Kinderen.

4.35. Concert door het Radio-
Orkest, o.l.v. Percy Pitt.

5.50. Miriam Licette, sopraan.

6.20—6.35. Bijbellezen.

8.15. Dienst in St. Martin-in-
the-Fields. Klokgehoi.

9.05. Liefdoproep ten bate van
Homes for Working Boys in Lon-
don, door Sir Thomas Inskip.

9.05 (alleen Dav.). Liefdoproep
ten bate van The Radcliffe Infir-
mary and Country Hospital, Ox-
ford, door Sir E. Farquhar Buzzard
KCVO, FRCP.

9.10. Weer- en nieuwsberichten
(alleen Dav.) Scheepsberichten.

9.25. Kamermuziek.

10.50. Epiloog. Temptation.

11.00—11.20 (alleen Dav.). The
Silent Fellowship.

Motala, 1348 M. (222 k.H.)

9.50. Voordracht.

10.20. Godsdienstoefening.

12.05. Weerbericht.

12.50. Symphonie concert.

3.20. Vocaalconcert.

4.50. Voordracht.

5.20. Avondgodsdienstoefening.

6.35. Voordracht.

7.05. Sportbericht

7.15. Concert.

9.00. Hochzeit van Ant. Tsch-
chow. Regie: Per Lindberg.

9.35—10.05. Trio voor Piano,
Viool en Cello, Opus 32, Arensky.

**Parijs (Radio-Paris), 1725 M.
(174 k.H.)**

8.20. Persberichten.

8.50. Gymnastiek.

12.20. Religieuze causerie.

Daarna religieuze muziek. Vervol-
gens persberichten.

12.50. Religieuze muziek.

1.05. Persberichten.

1.20. Symph. concert.

2.20. Gramofoonmuziek.

3.20. Concert.

5.20. Dansmuziek.

6.20. Landb.berichten.

6.50. Dansmuziek.

7.35. Berichten, etc.

7.50. Quignol Radio-Paris.

8.20. Concert o. l. v. Maurice
Andre, m. m. v. de dames Jeanne
Guonie en Yvonne Leduc en de
heeren Marjal en Langlois.

In de pauze berichten etc.

8.50. Sportberichten.

9.35. Persberichten etc.

10.20. Concert van Grosvenor
Hotel.

Toulouse 381 M. (788 k.P.)

8.45—6.55. Historische voordr.

6.55—7.10. Argentijnsche muz.

7.10—7.20. Koersen en her.

7.20—7.35. Orgelconcert.

7.35—7.50. Berichten.

7.50—8.20. Symph. concert.

8.20—8.50. Soli.

8.50—9.20. Chansonnettes.

9.20. Concert.

Maandag 10 Maart

Berlijn, 418 M. (716 k.H.)

3.50. Concert.

9.50. Nieuwsberichten, tijdsin
en sportberichten.

Daarna tot 11.50 dansmuziek.

Brussel, 509 M. (590 k.H.)

5.20. Concert door het Radio-
Trio.

6.20. Voordracht.

6.35. Causerie.

6.50. Gramofoonmuziek.

7.50. Berichten.

8.35. Concert o. l. v. Franz An-
dré m. m. v. Stella Korb en Leo-
pold Bracony.

10.35. Laatste berichten.

Daventry (exp.), 479 M. (626 k.H.)

12.20. Balladen-concert.

2.20—3.20. Concert door Lozell's
Cinema-Orkest o. l. v. E. Parsons.

5.35. Kinderuurtje.

6.20. Jack Payne en zijn BBC-
dansorkest.

6.35. Weer- en nieuwsber.

7.00. Concert.

8.20. English Personalities of
the Eighteenth Century.

8.50. Nieuwsberichten.

8.55. A Music Hall in 1909. Spe-
ciaal vaudeville-programma.

9.45. Point of View (5). Nieu-
we serie Sproker; Sir Jos. Stamp.

10.20. Piano-recital door Er-
nest Lush.

10.35—10.50. Weer- en nieuws-
berichten.

Hamburg, 372 M. (806 k.H.)

10.20. Schooluitzending.

11.50. Oberamtman Mankie-
witz: Aus meiner landwirtschaft-
lichen Praxis. Die Sorge um die
Maschinen.

3.35. Voor de Jeugd.

4.00. Koorconcert v. d. jeugd.
Leiding: Martin Kirschstein.

4.50. Direktor S. Müllegger:
Wie Seefiere reizen Von: Meeres-
grund ins Aquarium.

5.15. Concert.

6.00. Engelse taalles voor
beginners.

6.25. Maria Kratz: Berufsbor-
tung, Berufswünsche der Mädchen.

6.45. Landesrat Andrae: Stunde
der Werktätigen: Betrachtungen
zum Berufsbildungsgesetz.

7.10. Weerbericht.

7.15. De Afrikaansche, groote
opera in 5 acten van G. Meyerbeer.
Tekst van Scribe, in scene gezet
door Jean Heythieker. Muzikale
leiding: Dr. Ewald Weiss.

10.20. Weer- en nieuwsberich-
ten. Sportbericht Noord- en Oost-
zeeweerbericht.

10.40. Dansmuziek van Restau-
rant Ostermann.

HILVERSUM, 1875 M. (160 k.H.)

10.00. Tijdsin AVRO-klok.

10.00—10.15. Morgenwijding.

11.15—11.45. Wat zullen onze
kinderen lezen? Dr. T. Goedewa-
gen spreekt over: Lectuur en tucht
bij het volwassen kind.

12.00. Politieberichten.

12.15—2.00. Middagmuziek door
het AVRO-Trio.

2.00—2.45. Wenken op het ge-
bied v. kookkunst door P. J. Kers.

2.45—4.30. Illustratieve film-
muziek uit het Rembrandt-Theater
te Amsterdam. Orkest o. l. v. Dav.
Hartogs. Gustav Wehls. orgel.

5.00—6.00. Kinderuurtje door

6.00. Tijdsin AVRO-klok.

6.01—6.45. Gramofoonmuziek.

6.45—7.15. AVRO. Tooneelhal-
furtje. Tooneeloverzicht door He-
len Randers.

7.15—7.45. Cursus Engelsch: be-
ginners. 19e les door Fred Fry.

7.45. Politieberichten.

8.00. Tijdsin AVRO-klok. Gra-
mofoonmuziek.

8.30—9.00. Causerie door W.
Graadt van Roggen, Secr.-Gen. der

Ned. Jaarbeurs. Onderwerp: De
22e Nederlandsche Jaarbeurs.

9.00—11.00. Concert door het
Ontroeporkest o. l. v. Nico Troep-
Ouverture Der Barbier von Sevilla.

G. Rossini. Vier deelen uit de suite:
Aus aller Herren Ländern, Mos-
kowsky. Kaiser-Walzer, J. Strauss.

Adoration, Filippucci. Fragmenten
uit de opera Faust. Gounod. Plai-
sicc d'amour, Martini. Polonaise,
Chopin.

10.00. Persberichten Vaz Dias.
Voortzetting concert: Egyptischer
Marsch, Joa. Strauss. La Housarde.

valse militaire, L. Ganne. Män-
schens Feiertag, Percy. Minutens-
spiele Potpourri, Fétras. Paquita-
Tango, Milano. Welcome-home.

marsch, Maduro.

11.00. Gramofoonmuziek.

12.00. Sluiting.

Huizen, 298 M. (1004 k.H.)

(Na 6 uur 1070 M. 280 k.H.)

(NCRV-Uitzending.)

8.15—9.00. Morgenconcert.

10.30—11.00. Ziekendienst

11.00—11.30. Voorlezing.

11.30—1.45. Orgelconcert.

2.00—2.35. Lezing over scholen.

2.45—3.15. Lezing over: Rots-
tuurtjes.

3.15—3.45. Kniples.

4.00—5.00. Ziekenuurtje.

5.00—6.30. Concert door het

Boris Lenko-Trio.

6.30. Koersen.

6.40—7.10. Literaire causerie.

7.10. Zangles.

8.00—8.45. Concert door de

Archeusche Orkestvereniging.

8.45. Lezing: Chocolade.

9.15—10.00. Vervolg concert.

10.00. Radio-praatje.

10.30. Persberichten.

10.40—11.00. Gramofoonmuziek.

Kalundborg, 1153 M. (260 k.H.)

Kopenhagen, 251 M. (1067 k.H.)

6.50—7.00. Gymnastiek.

10.20. Weerbericht.

10.35—11.05. Uitz. v. scholen.

11.20. Uurslag en klokken-
spel van het Raadhuis.

11.20—1.20. Concert door het

Orkest van Palace Hotel o. l. v.
Leonard Gyldmark.

2.50. Voor de huisvrouw.

2.55—4.55. Concert door het

Orkest van Restaurant Wivel.

5.00. Beursberichten en koersen.

5.10—5.40. Voordracht.

5.40—6.10. Eng. taalonderricht.

6.10. Weerbericht.

6.20. Persberichten.

6.35. Tijdsin.

6.36—7.20. Debat tusschen E. v.

Holstein-Rathlou en Mary Atlung.

7.20. Uurslag van het Raadhuis.

7.20—9.10. Uitz. vanuit Odd-
Fellow Palace.

9.25—11.20. Dansmuziek door

het Dansorkest van Hotel d'Angle-
terre o. l. v. Heinz Jaath.

11.20. Uurslag en klokken-
spel van het Raadhuis.

Langenberg, 473 M. (635 k.H.)

6.05—6.20. Gymnastiek.

6.20—7.20. Ochtendconcert van

Gramofoonplaten.

9.35—10.30. Gramofoonplaten-
concert.

10.35—11.15. Uitzending voor scholen.
 11.30. Gramofoonplatenconcert.
 12.10. Weerbericht.
 12.15. Tijdsin van Nauen.
 12.25—1.50. Middagconcert d. het Werag Orkest, o.l.v. Kühn.
 1.40. Razdgevingen v. Huis.
 2.20—2.50. Kinderspeeluur.
 2.50. Zakelijke berichten.
 3.25—3.45. Voor de Dames.
 3.45—4.10. Paul Westheim: Rodin-Maillo, Meister der Plastik.
 4.10—4.50. Voor de jeugd.
 4.50—5.50. Vooravondconcert o. l. v. Eysoldt.
 5.50—6.10. Voor de ouderen.
 6.35—7.00. Spaansche taalles.
 7.00—7.20. Rabbiner Dr. Rosenthal: Das Alte Testament (2). Die Propheten (Jesaja, Jeromias, Ezechiel).
 7.20. Collegium Musicum, van Dr. Alfred Frölich. Oostenrijksche toondichters uit de laatste eeuwen. Boheemsche avond.
 Daarna laatste berichten en sportbericht. Vervolgens tot 10.35 dansmuziek van Café Wier am Ring.
 10.35—11.20. Dansmuziek van Hansa-Café.

Londen, 356 M. (842 k.H.)
Daventry, 1553 M. (193 k.H.)
 10.35. Morgenwijding.
 10.50. Tijdsin en weerbericht.
 11.05. A Hundred Years Ago (III). Mr. J. W. Robertson Scott: Women we are indebted to.
 11.20—11.50 (alleen Londen). Baird Televisie.
 12.20. Orgelconcert door Edgar T. Cook. Enid B. Palfit, sopraan.
 1.35. Orkestconcert door het Nationaal Orkest van Wales, o. l. van Warwick Braithwaite.
 2.20. Uitz. voor scholen.
 2.35. Señor Don Andrés Leon: Spaansche voorlezing.
 2.50. Miss Roda Power: Daud of Old-Fador and Stuart Days. (VIII). A Dog's Day in the Civil War.
 3.20. Intermezzo.
 3.25. Miss Roda Power: Stories for Younger Pupils. (VIII). The Little White Hen.
 3.40. Jack Payne en het BBC-dansorkest.
 4.35. Dansmuziek door Joseph Meus en zijn orkest van Grosvenor House.
 5.35. Kinderuurtje.
 6.20. Muziek in het Theatre door Mr. Francis Toye.
 6.35. Tijdsin, weerbericht en nieuwsberichten.
 7.00. De grondslagen der Muziek: Pianomuziek van Schumann, gespeeld door Deejee MacEwan.
 7.20—7.40. Mr. Desmond MacCarthy: Books in General.
 7.45. Fransche causerie door E. M. Stéphan.
 8.05. Concert door het Radio Militair Orkest o. l. v. B. Walton O'Donnell.
 9.20. Weer- en nieuwsberichten. (Alleen Dav.) Scheepsberichten.
 9.45. Points of View.
 11.00. Voorlezing uit Herodotus door Mr. Ronald Watkins.
 11.20—12.20. (All. Dav.) Dansmuziek door The Piccadilly Players.

Motala, 1348 M. (222 k.H.)
 12.20—12.50. Uitzending voor scholen.
 4.20. Gramofoonplatenconcert.
 5.20. Kinderuurtje.
 6.00. Landb. voordracht.
 6.20. Engelsche les.
 6.50. Rijksdagkroniek.
 7.10. Zweedsche Muziek.
 9.00—10.30. Die Treuen van John Marsfield. Regie: Per Lindberg.

Parijs (Radio-París), 1725 M. (174 k.H.)
 7.05. Gymnastiek.
 7.50. Herhaling.
 8.20. Persberichten.
 11.05. Berichten.
 12.50. Symph. concert.
 1.20. Koersen.
 1.25. Vervolg concert.
 1.50. Koersen.
 1.55. Vervolg concert.
 2.20. Koersen.
 3.50. Koersen.
 4.05. Concert o. l. v. Albert Locatelli.
 5.15. Berichten en koersen.
 6.20. Landb. berichten.
 6.50. Koersen.
 6.55. Gramofoonmuziek.
 7.25. Dialog.
 7.50. Boekhoudles.
 8.05. Berichten.
 8.20. Concert. In de pauze berichten etc.

Toulouse 381 M. (788 k.P.)
 6.20—6.35. Dansmuziek.
 6.35—6.45. Beelduitzending.
 6.45—6.55. Historische causerie.
 6.55—7.10. Argentijnsche muz.
 7.10—7.20. Koersen en ber.
 7.20—7.35. Russische liederen.
 7.35—7.50. Berichten.
 7.50—8.20. Symph. concert.
 8.20—8.35. Koersen.
 8.35—8.45. Beelduitzending.
 8.45—9.20. Vocaal concert.
 9.20. Concert.
 10.20. Comedie.
 10.50. Dansmuziek v. Café Sion.

Dinsdag 11 Maart

Berlijn, 418 M. (716 k.H.)
 7.50. Nieuwe omroepmuziek. Variaties op een Duitsch volkslied.
 9.50. Nieuws- sport- en weerberichten.

Brussel, 509 M. (590 k.H.)
 5.20. Dansmuziek van de Dansclub St. Saver.
 6.20. Fransche les.
 6.50. Gramofoonmuziek.
 7.50. Berichten.
 8.35. Concert door het Radio-Orkest.
 8.50. Causerie. Daarna vervolg concert.
 9.20. Voordracht.
 9.25. Concert m. m. v. Mme. Aimée Baudimont. zang.
 9.35. Nieuwsberichten. Daarna vervolg concert.
 10.35. Laatste berichten.

VLAAMSCHE UITZENDING:
 8.35. Concert door de Vlaamsche Socialistische Radio-Club.

Daventry (exp.), 479 M. (626 k.H.)
 12.20. Concert door Weensch Salon-Orkest.
 1.20. Orgelconcert door Reginald Foort uit de Regent Bioscoop te Bournemouth.
 2.20—3.20. Concert door het Radio-orkest o. l. v. Frank Cantell.
 5.35. Kinderuurtje.
 6.35. Weer- en nieuwsber.
 7.00. Orgelconcert door H. O. Hodgson vanuit de St. Mary's Kerk te Nottingham.
 7.35. Concert door The Amington Band o. l. v. Roland Davies.
 8.20. Concert. Selectie uit de muziek van Meyerbeer.
 9.05. Nieuwsberichten.
 9.10. Koor- en orkestconcert.
 10.35—10.50. Weer- en nieuwsberichten.

Hamburg, 372 M. (806 k.H.)
 9.45. Uitz. voor scholen.
 10.20. Uitz. voor scholen.
 10.50. Muziekuitz. v. scholen.
 3.35. Orkestconcert door het Noorag Orkest o. l. v. Hans Döring.
 4.20. Prof. Fritz Jöde: Das Lied erzählt.
 5.05. Dr. Heise over: Italiaansche Kunst in Londen.
 5.30. Concert.
 6.20. Prof. Oppermann: Der Kampf gegen die Tierkrankheiten, insbesondere gegen Verkälben.
 6.45. Govers: Das Wirtschafts-bild Grossbritanniens.
 7.15. Weerbericht.
 7.20. Zusft und Gewerkschaft Concert door het Noorag Orkest.
 8.50. Hugoo Wolf-concert.
 9.50. Weer- en nieuwsberichten. Sportberichten. Noord- en Oostzeeweerbericht.
 10.10. Dansmuziek van Café Wellho!

ILILVERSUM, 1875 M. (160 k.H.)
 10.00. Tijdsin AVRO-klok.
 10.00—10.15. Morgenwijding.
 10.30—12.00. Gramofoonmuziek.
 12.00. Politieberichten.
 12.15—2.00. Middagmuziek door het AVRO-Ensemble.
 2.00—3.00. Gramofoonmuziek.
 3.00—4.00. Knipcursus. Mevr. de Leerw-van Rees.
 4.00—5.00. Microfoona-debutanten.
 5.30—6.00. Dinermuziek door Dick Groeneveld en zijn orkest in Café Moderne, Amsterdam.
 6.00. Tijdsin AVRO-klok.
 6.01. Voortzetting dinermuziek.
 6.30—6.45. Gramofoonmuziek.
 6.45—7.15. Cursus Engelsch: conversatie. 19e les door Fred Fry.
 7.15—7.45. Cursus Engelsch: gevorderden. 19e les door Fr. Fry.
 7.45. Politieberichten.
 8.00. Tijdsin AVRO-klok. Gramofoonmuziek.
 8.30—9.00. Kamermuziek door Zika-Kwartet. Kwartet Op-96 (Negerkwartet), Dvorak.
 9.00—10.30. Opera-concert m. m. v. Hélène Cals, sopraan; Lotti Muskens Sleurs, sopraan; Louis van Tulder, tenor; Henk Viskil, tenor; Paul Pul, bariton; C. Willems, tral. Het versterkte Omroeporkest o. l.

v. H. Zeldenvust. Lakmé, L. Delibes. Het 3e bedrijf. Mignon, A. Thomas. 4e tafereel. La Bohème, Puccini. 3e bedrijf.
 10.30. Persberichten Vaz Dias. Daarna dansmuziek door The Singing Fool Orchestra in het Cabaret La Gaité, Amsterdam.
 12.00. Sluiting.

Hulzen, 298 M. (1004 k.H.)
 (Na 6 uur 1070 M. 280 k.H.) (KRO.-Uitzending.)
 8.15—9.30. Gramofoon.
 11.30—12.00. Goedsdienstig halfuurtje.
 12.15—1.15. Concert door het KRO-Trio.
 1.15—2.00. Gramofoonmuziek.
 2.00—3.00. Voor de vrouw.
 3.00—3.30. Kniples.
 4.00—6.00. Gramofoon.
 6.00—6.15. Gramofoon.
 6.15. Nieuwsberichten en Esperanto.
 6.30. Koersen.
 6.40. Gramofoon.
 7.00. Cursus Kerkratijn.
 7.30. Lezing over: Doopsel en Liturgie.
 8.00—9.30. Lijdenoverweging. Gewijde muziek. Koorzang. Lezing.
 9.40—12.00. Concert door het KRO-orkest. Daarna Gramofoon.

Kalundborg, 1153 M. (260 k.H.)
Kopenhagen, 281 M. (1067 k.H.)
 6.50—7.00. Gymnastiek.
 10.20. Weerbericht.
 10.35—11.05. Uitz. v. scholen.
 11.20. Uurslag en klokken spel van het Raadhuis.
 11.20—1.20. Concert van Rest. Wivel.
 2.20—4.20. Namiddagconcert door het Radio Blaasorkest.
 In de pauze violconcert door Harald Andersen.
 4.20—4.50. Kinderuurtje.
 5.00. Beursberichten en koersen.
 5.10—5.40. Voordracht.
 5.40—6.10. Duitsche taalles.
 6.10. Weerbericht.
 6.20. Persberichten.
 6.35. Tijdsin.
 6.50—7.20. Voordracht.
 7.20. Uurslag van het Raadhuis.
 7.20—8.50. Uitzending vanuit de Garnisonkerk.
 8.50—9.10. Piano-concert door Viktor Fischer.
 Daarna persberichten.
 9.25—10.25. Orkestconcert door het Radio-Orkest o. l. v. Emil Reesen.
 10.25—12.20. Dansmuziek van Nimb's Restaurant o. l. v. Jens Wary.
 11.20. Uurslag en klokken spel van het Raadhuis.

Langenberg, 473 M. (635 k.H.)
 6.05—6.20. Gymnastiek.
 6.20—7.20. Gramofoonmuziek.
 9.35—10.30. Gramofoonmuziek.
 9.50—10.00. Nieuwsberichten.
 10.35—11.15. Uitzending voor scholen.
 11.30. Gramofoonmuziek.
 12.10. Weerbericht.
 12.15. Tijdsin van Nauen en nieuwsberichten.
 12.25—1.50. Concert door het

Werag-Orkest, onder leiding van Buschkötter. Solist: Bronislaw Mitrman, viool.

1.50. Reclame.
2.20—2.50. Kinderuurtje.
Daarna: Zakelijk nieuws.
3.20—3.45. Boekbespreking d. Dr. Bernhard Rang.
3.45—4.10. Paul Westheim: Meister der Plastik; Metzner—Lehmbruck.

4.10—4.50. Robert Nolting: Kunstziching im Zeichenunterricht.

4.50—5.50. Concert. Aus dem Notenbuchein der Anna Magdalena Bach. Teksten van Ernst Lisauer. Medew.: Brunhilde Schneider, cembalo; Josef Lodenstein, declamatie.

5.50—6.10. Reg. Rat Dr. Geis: Die Neufeststellung bei der Vermögenssteuer 1929.

Daarna: Nieuws- en zakelijke berichten, weerbericht en sportberichten.

6.35—7.00. Fransche les.
7.00—7.20. Gespräche über Menschentum. Hardt, Honigsheim, Stein, Worm.

7.20. Concert door het Werag-orkest, onder leiding van Kühn. Schömmel, tenor. Werken van Joh. Strauss en Richard Wagner. Daarna: Nieuws en persberichten.

Londen, 556 M. (842 k.H.)

Daventry, 1553 M. (193 k.H.)

10.35. Morgenwijding.
10.50. Tijden en weerbericht.
11.05. The Countrywoman's Day. Mrs. Leonora Eyles: Simple Spring Cleaning.

11.20—11.50. (Alleen Londen.) Baird Televisie.

12.20. Balladeconcert door Ed. Delaney, sopraan, en Richard Hawkins, tenor.

12.50. Orgelconcert door Edw. O'Henry van Tussaud Cinema.
1.20—2.20. Licht concert door Leonardo Kemp en zijn orkest van Piccadilly Hotel.

2.25. Gramofoonmuziek.
2.50. Uitz. voor scholen.
3.50. Intermezzo.
3.55. Fransche taalles voor beginners.

4.20. Licht concert door het Brixton Astoria Orkest o. l. v. Fred Kitchen.

4.35. Uitzending voor scholen.
4.50. Orgelconcert Het Orkest o. l. v. Fred Kitchen.

5.35. Kinderuurtje.
6.20. Voorlezing van gedichten.
6.35. Tijden, weerbericht en nieuwsberichten.

7.00. De grondslagen der Muziek. Pianomuziek van Schumann.
7.20—7.40. Looking Backwards.
7.45. Mrs. Mary Adams; Andreas Vesalius.

8.05. Concert door het Gershwin Parkington Quintet.

9.20. Weer- en nieuwsberichten. (Alleen Dav.) Scheepsberichten.

9.40. Dr. George Dyson: The Progress of Music.
10.05. Uurtje voor De Courville (2).

11.05—12.20. Dansmuziek door The Splendide Dance Band van Hotel Splendide.

Motala, 1348 M. (222 k.H.)

2.05—2.30. Uitzending voor scholen.

4.20. Gramofoonplatenconcert.
5.20. Kinderuurtje.
5.50. Concert.

6.50. Voordracht.
7.20. Voor de huisvrouw.
7.20. Voor de dames.

7.40. Zweedsche Romanen van Carin Edelberg.

8.05. Recitatie.
9.00. Johnson en Boswell, litteraire kroniek.

Parijs (Radio-Paris), 1725 M. (174 k.H.)

7.05. Gymnastiek.
7.50. Herhaling.
8.20. Persberichten.

11.05. Berichten, etc.
12.50. Symph. concert.
1.20. Koersen.

1.25. Vervolg concert.
1.50. Koersen.
1.55. Vervolg concert.

2.20. Koersen.
3.50. Koersen.
4.05. Concert. Jenny Joly, viool.

Marcel Briot, piano. Roger Boulme, piano.

5.15. Persberichten en koersen.
6.20. Landberichten.
6.50. Koersen en berichten.

6.55. Gramofoonmuziek.
7.25. Litteraire kroniek.
7.50. Engelsche taalles.

8.05. Koersen.
8.20. L'Etoile van Chabrier. Orkest o. l. v. Henri Defosse. In de pauze berichten.

Stuttgart, 360 M. (833 k.H.)

3.20. Concert door het omroep-orkest o. l. v. G. Görlich.
6.50. Humor uit de Pfalz.

7.33. Pianoconcert.
8.10. Die kleine Tagesserenade.
8.20. Symphonisch jazzconcert door de door de jazzklasse van Dr. Hoch's conservatorium.

9.50. Nieuwsberichten.

Toulouse 381 M. (788 k.P.)

6.20—6.35. Dansmuziek.
6.35—6.45. Beelduitzending.
6.45—6.55. Historische voordr.

6.55—7.10. Concert.
7.10—7.20. Koersen.
7.20—7.35. Pianoconcert.

7.35—7.50. Berichten.
7.50—8.20. Vocaal concert.
8.20—8.35. Koersen.

8.35—8.45. Beelduitzending.
8.45—9.20. Operaconcert.
9.20. Concert aangeboden door Philips Radio.

Woensdag 12 Maart

Berlijn, 418 M. (716 k.H.)

7.20. Waarvan men spreekt.
10.20—11.50. Dansmuziek.

Brussel, 509 M. (590 k.H.)

5.20. Concert door het Omroep- trio.
6.50. Gramofoonmuziek.
7.50. Persberichten.

8.35. Concert door het Omroep- Orkest.

8.50. Causerie: Le cinema en 9.00. Vervolg concert.
9.20. Intermezzo.
9.40. Ballet Coppelia. Debibes.

Daventry (exp.), 479 M. (626 k.H.)

12.20. Orgelconcert door Walter S. Vale vanuit de All Saints' Kerk.

1.50. Concert door het Radio-orkest.
3.06—3.20. Orkest: Suite Cobweb Castle. Liza Lehmann.

5.35. Kinderuurtje.
6.35. Weer- en nieuwsher.
7.00. Operette-muziek.

8.20. Duitsche les door Mr. Otto Siepmann.

8.50. Nieuwsberichten.
8.55. Folk o' the Forest, een romance uit den tijd van Richard II.

10.35—10.50. Weer- en nieuwsberichten.

Hamburg, 372 M. (806 k.H.)

10.20. Uitz. voor scholen.
12.35. Engelsche uitzending v. scholen.

3.35. Heino Landrock: Vom Wintersehlat der Tiere.
3.50. Marschconcert door het Scarpa Orkest.

4.50. Een gesprek met Joachim Maass en Martin Beheim-Schwarzbach.

5.15. Baurat Dencker: 25 Jahre Simphonie, ein Werk deutschen Geistes.

5.35. Concert.
6.20. Prof. Dr. O. Lauffer: Niederdeutsche Art in der Kunst.

6.45. Dr. Wetzel: Erziehungs- tunk. Die deutsche Oberschule (Aufbanschule).

7.15. Weerbericht.
7.20. Lieder mit und ohne Worte. Muzikale leiding: Horst Platen, m. m. v. het Berlijnsche Damesterzett.

9.35. Weer- en nieuwsberichten. Sportberichten. Noord- en Oostzee- weerbericht.

9.55. Dansmuziek door het Scarpa Orkest.

HILVERSUM, 1875 M. (160 k.H.)

10.00. Tijden AVRO-klok.
10.00—10.15. Morgenwijding.

10.30—12.00. Gramofoonmuziek.
12.00. Politieberichten.
12.15—2.00. Middagmuziek door het AVRO-Ensemble.

2.00—3.00. Gramofoonmuziek.
3.00—4.00. Naai-cursus. Mevr. de Leeuw-van Rees.

4.00—4.30. De voornaguste studiemuziek voor piano. Een cyclus in stijgende lijn, uitgevoerd door Egbert Veen. Toekichting door Louis Schmitt.

4.30—5.00. Gramofoonmuziek.
5.30—6.00. Dinermuziek door The Singing Fool Orchestra in Cabaret La Gaité te Amsterdam.

6.00. Tijden AVRO-klok.
6.01—6.30. Voortzetting diner- muziek.

6.30—6.45. Gramofoonmuziek.
6.45—7.15. Cursus Italiaansch voor beginners. 18de les door G. Rizzini.

7.15—7.45. Cursus Italiaansch

voor gevorderden. 18de les door G. Rizzini.

7.45. Politieberichten.
8.00. Tijden AVRO-klok.

8.01. AVRO. Radio-tooneel. Studio-opvoering van Shakespeare's Romeo en Julia. Vertaling van Dr. L. A. J. Burgersdijk. Leiding: Kommer Kleyn. Muziek van Edward German door het Omroeporkest o. l. v. Nico Treep.

Daarna persberichten Vaz Das. Gramofoonmuziek.

12.00. Sluiting.

Huizen, 298 M. (1004 k.H.)

(Na 6 uur 1070 M. 280 k.H.)

(NCRV-Uitzending.)
8.15—9.00. Morgenconcert.
10.50—11.00. Zekerdienst.

11.00. Gramofoon.
11.30. Orgelconcert.
12.30—2.00. Concert. Amsterd. Vocaal kwartet.

2.00. Solistenconcert.
2.45. Literaire causerie.
3.15. Vervolg Concert.

4.00—5.00. Kinderuurtje.
6.00—6.30. Radioles.
6.30. Koersen.

6.40. Technische causerie.
7.10. Voor de rijpere jeugd.
8.00—9.00. Rondgang door een Biscuitfabriek.

9.45. Koersen.
9.55—11.00. Vrolijk concert. Trio.

Kalundborg, 1153 M. (260 k.H.)

Kopenhagen, 281 M. (1067 k.H.)

6.50—7.00. Gymnastiek.
10.20. Weerbericht.
11.20. Uurslag en klokkenspel van het Raadhuis.

11.20—12.20. Concert van Rest. Wivel.

3.50—4.05. Namiddagconcert door Louis Prejs Instrumentaal Ensemble.

In de pauze: voordracht.
5.00. Peursberichten en koersen.
5.10—5.40. Berichten.

5.40—6.10. Fransche taalonder- richt.
6.10. Weerbericht.

6.20. Persberichten.
6.35. Tijden.
6.40—7.05. Voordracht.

7.05—7.35. Voordracht.
7.35—9.35. 23e concert vanuit de Axelborg-studio door het versterkte Radio-Orkest.

Daarna persberichten.
9.50—12.20. Dansmuziek vanuit Rest. Wivel door Otto Lington en zijn Lingtonians.

11.20. Uurslag en klokkenspel van het Raadhuis.

Langenberg, 473 M. (635 k.H.)

6.05—6.20. Gymnastiek.
6.20—7.20. Gramofoonmuziek.
9.35—9.45. Gramofoonmuziek.

9.50—10.40. Uitzending voor schofer.
10.40—11.20. Muzekuitzending voor scholen. Leiding: Studienrat Dr. Mies. Fragmenten uit de Opera De Tooverfluit van Mozart. Het Werag-Orkest, onder leiding van Kühn. Solisten: Schömmel, tenor;

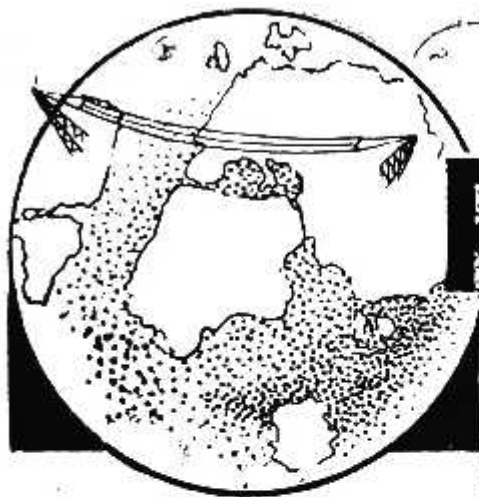

RADIO WERELD



Weekblad voor Nederlandsche
Radio-Amateurs en Luisteraars



6 MAART 1930

No. 10

ZEVENDE JAARGANG

<p>ABONNEMENT NEDERLAND / 7.50 PER JAAR / 4.- PER 1/2 JAAR BUITENLAND EN N.O.-INDIË: / 12.- PER JAAR LOSSE NUMMERS / 0.25 (IN BELGIË Frs. 4.-)</p>	<p>REDACTIE: N.Z. VOORBURG WAL 250, AMSTERDAM (C.) TELEFOON 37121</p>	<p>ADMINISTRATIE: ENGERS & FABER N.Z. Voorburgwal 250, AMSTERDAM (C.) TELEFOON 37121 - GIRONUMMER 41280 Abonnementen kunnen op elk tijdstip ingaan, doch eindigen op 30 Juni of 31 December. Zonder opzegging, vóór een dezer data, worden zij stilzwijgend verlengd</p>
<p>ALLE RECHTEN OP DEN INHOUD WORDEN VOORBEHOUDEN</p>		<p>NADRIJK VERBODEN</p>

Komt er in Amerika een

„Radio-Universiteit“?

Nu in vele landen der wereld de radio-omroep voor de lagere en middelbare scholen met succes is ingevoerd, was het te voorzien, dat men binnenkort ook zou gaan beginnen met het uitzenden van Hooger Onderwijs. In de Vereenigde Staten bestaan thans plannen om hiermede inderdaad binnenkort een aanvang te maken.

Het is van groot belang voor het Amerikaansche volk, dat alle krachten worden ingespannen, om deze poging tot een succes te maken. Daarom heeft men een groot aantal radio-stations en alle Universiteiten van Amerika ver-

zoekt hun medewerking te verleen aan het plan.

De verplichting is gesteld, dat elk station, dat besluit deel te nemen aan deze „radio-universiteit“, elken avond een les uitzendt. Dezelfde onderwerpen zullen door verschillende professoren behandeld worden, zoodat studenten, die de colleges van een der professoren moeilijk kunnen volgen, een anderen leeraar kunnen kiezen die meer begrijpelijk voor hen doceert. De „radio-universiteit“ zal alle faculteiten van een normale universiteit moeten omvatten en ongeveer op dezelfde wijze moeten georganiseerd zijn, met dit verschil, dat de lessen uitsluitend 's avonds worden gegeven, zoodat de studie geheel in den vrijen tijd der studenten kan geschieden.

Het plan bestaat tevens den studenten na afloop van een geheel cursus,

welke vier jaar zal duren, in staat te stellen het examen voor het verkrijgen van een academischen graad af te leggen. De examinandi zullen dan echter moeten kunnen bewijzen, dat zij alle radio-colleges hebben gevolgd,; daartoe wordt, aan het begin en aan het einde van elke les een code-woord uitgezonden. Deze code-woorden zal de student bij het examen moeten kunnen toonen.

Worden de plannen verwezenlijkt, dan zal men dus in Amerika binnen eenigen tijd doctoren hebben, die hun titel door middel van den radio-omroep hebben verkregen.

THE A. B. C. RADIO
 SINGEL 400 — AMSTERDAM

Complete Radio-Installaties
Speciaal adres voor Amateurs
Radio-Onderdeelen en Gereedschappen

Instituut voor Radiotechniek

Schriftelijke opleiding voor het diploma Radiotechnicus (Examen N.B.R.)

Vraagt inlichtingen en gratis proefles
 KON. WILH. LAAN 336 — VOORBURG

HEEL EUROPA VOERT STRIJD... TEGEN DE RADIO-STORINGEN!

De Gemeenteraad van Bockenem (Hannover) heeft een verordening uitgevaardigd ter bescherming van de radio-luisteraars. Het zal in de toekomst in deze gemeente verboden zijn hoogfrequentapparaten en verschillende andere elektrische toestellen te gebruiken, wanneer deze niet voorzien zijn van een inrichting, die het onmogelijk maakt, dat het apparaat storingen verwekt voor de radio-ontvangst. Dergelijke apparaten moeten alle voorzien zijn van het controle-teeken der „V.D.E.“ — dat alleen wordt gegeven voor storingsvrije apparaten — of van een ander door den gemeenteraad goedgekeurd controle-merk. Bovendien moeten deze toestellen bij de overheid worden aangegeven. Indien deze voorschriften niet worden opgevolgd, kan het gemeentebestuur opdracht geven de stroomlevering uit het gemeentelijk elektriciteitsnet geheel of voor een bepaalden tijd te doen staken.

LICHTE MUZIEK OF JAZZ-MUZIEK?

Gedurende de proefuitzendingen van de beide zenders van het Brookman's Park-station, gaf een der zenders 's avonds slechts dansmuziek door, terwijl over den anderen zender een programma van lichte muziek werd uitgevoerd, o.a. door het in Engeland zeer geliefde „Gershon Parkington Quintet“. Deze programma's van lichte muziek werden door vele luisteraars zeer geapprecieerd. Nu de beide stations echter officieel in gebruik zullen worden genomen, zal in de toekomst volgens het plan van de B.B.C. over beide zenders 's avonds dansmuziek worden uitgezonden. Daar vele luisteraars het op hoogen prijs zouden stellen, wanneer de lichte muziek-programma's worden gehandhaafd, raadt het tijdschrift „Wireless World“ hen, dit aan de B.B.C. mede te deelen, daar het dan niet uitgesloten is, dat deze programma's bij geleken belangstelling, ook in de toekomst zullen worden gegeven.

AUTOMATISCHE SOS-ZENDERS.

De Australische marine-autoriteiten hebben eenigen tijd geleden proeven genomen met een automatische SOS-zender, welke speciaal bestemd is voor kleinere vaartuigen, die niet over een

eigen marconist kunnen beschikken. Het apparaat is zoo ingericht, dat een lid van de bemanning het in geval van nood slechts behoeft in te schakelen, waarna het gedurende 20 minuten het SOS-signaal uitseint; daarna moet een veer in het toestel opgewonden worden, waarna het wederom 20 minuten kan werken. Bovendien heeft men een inrichting aangebracht, waardoor het mogelijk is den zender tevens automatisch de positie van het schip te laten opgeven; technische kennis of kennis van de Morse-teekens is niet vereischt bij de bediening.

Bij de proefnemingen bleek, dat de signalen op een afstand van ongeveer 3500 K.M. duidelijk konden worden ontvangen.

SUCCES OP DE ULTRA-KORTE GOLF.

Wederom zijn radio-zendamateurs erin geslaagd een succes te bereiken op de ultra-korte golf. Ditmaal werd een uitzending op den vijf-meterband van een amateur te Hartford, Conn. ontvangen te San Diego, Californië, zoodat een afstand van ca. 5500 K.M. werd overbrugd.

AMERIKAANSCH E ZEN- AMATEURS IN TIJDEN VAN NOOD.

In de Vereenigde Staten hebben verschillende amateurs zeer belangrijk werk verricht toen na zware sneeuwstormen in sommige gebieden de telefonische en telegrafische verbindingen verbroken waren. Zoo waren b.v. de electriciteitswerken bij de Niagara Watervallen geheel van de buitenwereld afgesloten. De amateur W8OA wist echter in verbinding te komen met amateurs te Buffalo en te Lockport, waardoor vele moeilijkheden werden vermeden. Bovendien hebben deze amateurs zich nuttig gemaakt, door berichten uit te zenden voor het spoorwegverkeer van de „Lackawanna Rail-

road“; een gedeelte van de telefoon- en telegraafverbindingen langs een der lijnen van deze spoorwegmaatschappij was namelijk door den storm vernield. Zonder medewerking van de amateurs zou het spoorwegverkeer ernstige vertraging hebben ondervonden.

Een ander amateur, die genoemd moet worden is W8DQP, te Glen Falls, die gedurende twee-en-zeventig uur in verbinding wist te blijven met Schenectady, met slechts een rustpoos van vier uur. Het werk van W8DQP moet bovendien zeer geapprecieerd worden, daar hij met batterijen moet werken, omdat het plaatselijke electriciteitsnet stroomloos was en hij bovendien verscheidene malen zijn antenne opnieuw moest oprichten, daar het gewicht van ijs en sneeuw op den antennendraad, deze herhaaldelijk deed breken.

RADIO-LUCHTVAARTLESSEN VOOR DE AUSTRALISCHE JEUGD.

Elke week wordt er over de omroepstations in Australië een lezing van 20 minuten uitgezonden, welke speciaal bestemd is om de belangstelling van de jeugd voor de luchtvaart op te wekken. Een luchtvaartdeskundige leert de jongelui hierbij, hoe zij model-vliegtuigen kunnen construeeren. De leider van dezen luchtvaartcursus heeft in verband met zijn lessen een vereeniging opgericht van jongens, die zich toeleggen op het bouwen van model-vliegtuigen en welke reeds 5000 leden telt, die over heel Australië verspreid zijn. De vereeniging is onderverdeeld in 500 kleinere clubs. Deze radio-cursus heeft groote belangstelling verworven in Australië en het is waarschijnlijk, dat de vereeniging van jeugdige amateur vliegtuigkundigen door de Australische Aeroclub officieel erkend zal worden. Momenteel wordt er voor de jongelui, die lid zijn van de vereeniging, een glijvliegtuig gebouwd, het eerste, dat in Australië gebruikt zal worden.

MINISTERIE VAN WATERSTAAT

Op het luchtvaartterrein Schiphol (Amsterdam) kan een
LEERLING-RADIOTELEGRAFIST-OBSERVATOR
bij den berichtendienst voor de luchtvaart geplaatst worden

Sollicitaties op gezegeld papier vóór 15 MAART a.s. te richten aan het Hoofd van het Bureau LUCHTVAART, Binnenhof 4, 's-Gravenhage

TELEVISIE voor R.=W. lezers

door W. C. FOX

Motorkeuze en synchroniseering

AL heeft men de beste schijf gemaakt, die mogelijk is, dan nog bestaat de mogelijkheid dat U geen beeld te zien krijgt. Dit hangt namelijk voor een groot deel ook af van de motor en de synchronisatie; het toerental van den motor hangt ten nauwste samen met het gewicht van de schijf. Vandaar dat wij er in onze vorige artikelen op gewezen hebben, dat deze schijf zoo licht mogelijk moet zijn, daar anders de snelheid van den motor niet snel en soepel te regelen zou zijn. Een lichte schijf mag, wanneer wij deze in de hand houden, inderdaad licht lijken, maar wanneer zij ronddraait, b.v. 750 toeren per minuut, dan speelt dit lichte gewicht bij de regeling van het toerental reeds een groote rol.

Een kartonnen schijf van 1 Meter diameter en een dikte van 2 m.M. heeft al een motor van 1.16 P.K. nodig om langzaam rond te draaien. Een dergelijke motor zou echter krachtig genoeg zijn om een lichte schijf rond te draaien.

Maar er zijn echter andere eigenschappen bij nodig die wij niet over het hoofd mogen zien. De motor moet constant op een zelfde toerenaantal kunnen draaien en vrij zijn van eigen trilling. Wanneer de motor tijdens den arbeid maar 1/30 van een omwenteling van zijn constante snelheid afwijkt, dan wordt de corrigeerende invloed van de synchronisatie-inrichting al vrijwel te niet gedaan. Bovendien moet het toerental van een dergelijke motor controleerbaar

veldwikkeling geschakeld is. Wanneer men den weerstand verhoogt, verhoogt men de snelheid van den motor, wordt de weerstand verkleind, dan neemt ook de snelheid af. Een gelagerde motor van stevige constructie met een soliede as

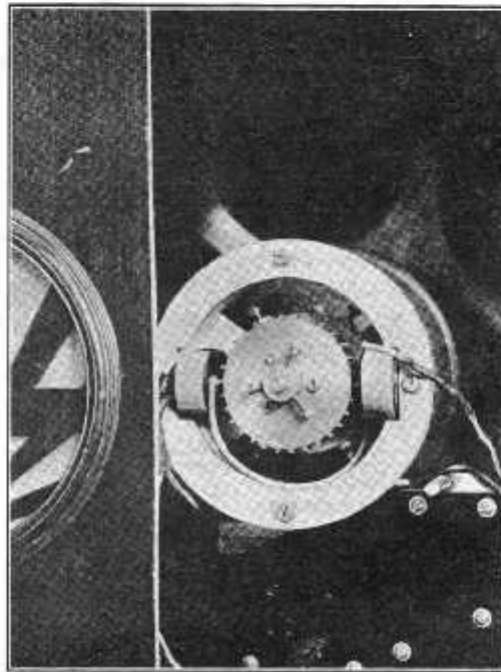

Fig. 2.

is noodzakelijk want al deze eigenschappen komen de constantheid van het toerental ten goede. De motor mag in geen geval vonken. Wanneer dit wel het geval is, dan zullen er strepen en krassen op het beeld verschijnen. In alle geval is het aan te raden de normale voorzorgen tegen motorstoring te nemen, twee groote condensatoren over de borstels en de middenaftakking aan aarde leggen. Wanneer men in bepaalde gevallen het bovenomschreven type motor niet kan krijgen, kiest dan het beste type wat verkrijgbaar is. Tracht nooit met een mindere of kleinere motor het beoogde doel te bereiken, dit leidt immer tot teleurstelling. Wanneer de leverancier volkomen constant toerental niet kan garanderen, dan is een dergelijke motor principiëel onbruikbaar. Wat de synchronisatie-inrichting betreft er is heden ten dage een principe

dat voldoet, voor automatische synchronisatie voldoet alleen die van Baird voor radio-doeleinden. Wanneer televisie-uitzendingen geschieden via een telefoonkabel, dan zijn er verscheidene methoden bekend om den motor van den ontvanger met dezelfde snelheid als die van den zender te laten loopen, maar al deze methoden vragen een aparte kabel voor het controlesignaal door te geven. Bij radio-uitzendingen echter laat de overbevolkte aether niet toe twee golflengten voor televisie-doeleinden te gebruiken. Gelukkig is er echter een oplossing. Ieder televisiebeeld wordt opgebouwd door een aantal stroomstooten met een bepaalde onderbreking er tusschen. Bij de Baird televisie-uitzending, waarbij een schijf met 30 gaten gebruikt wordt, zijn er ook 30 stroomstooten voor ieder beeld nodig, en tusschen iedere stoot ligt een stroomloos moment. De inrichting voor de automatische synchronisatie is daarom de eenvoud zelve. Binnen een ijzeren ring zijn twee spoelen opgesteld 180 graden van elkaar verwijderd. Hier tusschen draait een wiel van ongehard staal of weekijzer, dat evenveel tanden heeft als er gaten zijn, in ons geval dus 30. De spoelen staan in onderlinge serie en eveneens met de neonlamp. Fig. 1 toont een dergelijke opstelling. Wanneer de schijf in den ontvanger loopt met dezelfde

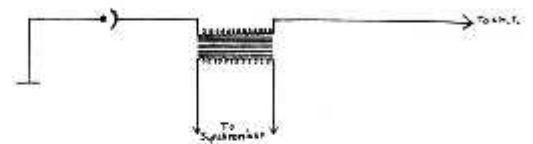

Fig. 3A.

snelheid als die van den zender, zullen de tanden de poolschoenen passeeren op het moment dat geen signaalstroom optreedt, en er zal dus geen enkele invloed uitgeoefend worden. Wanneer de schijf van den ontvanger te snel loopt, dan zullen de tanden van het wiel voor de poolschoenen zijn, wanneer de signaalstroom door de spoelen gaat zoodat aantrekking plaats vindt en de snelheid geremd wordt.

Wanneer dus de synchronisatie-inrichting aangebracht is, dan houdt het

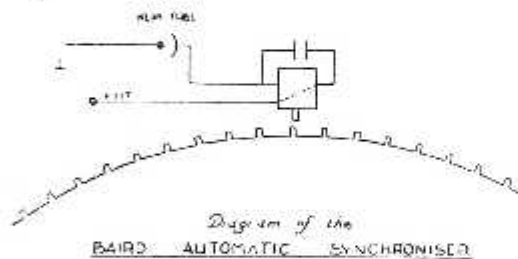
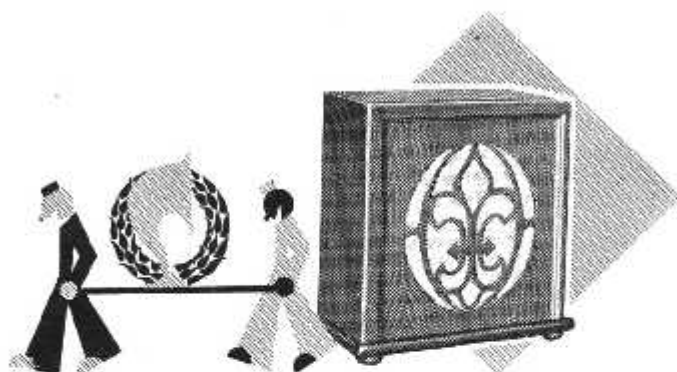

Fig. 1.

zijn. De normale wisselstroommotor is niet geschikt. De gelijkstroommotor met geshunte wikkeling zal de meeste voldoening geven, vooral wanneer een regelbare weerstand in serie met de

Begraaf den ouden „krasser”

**Koop 'n
Kolster-Brandes luidspreker**



Bezit U ook nog zoo'n ouden luidspreker, die al lang uit den tijd is? Zoo eentje met een chronische ziekte op z'n geluidsorganen, waardoor de „Tannhäuser” precies eender klinkt als 'n Jazzband van wanklanken? Geef den ouden dan vandaag nog „cervol” ontslag en koop een luidspreker systeem KOLSTER-BRANDES. De weergave van muziek en woord is subliem. Geen verschil tusschen werkelijkheid en reproductie. Kan 't beter?

URAAGT GRATIS TOEZENDING NIEUWE KOLSTER-BRANDES PRIJSCOURANT

Alleenverkoop Bureau voor Holland en Koloniën der firma KOLSTER-BRANDES Ltd., ENGELAND

N.V. TECHNISCHE HANDEL MIJ.

DAMRAK (BEURSGEBOUW) — AMSTERDAM — TELEFOON 48222

Filiaal GRONINGEN: Prof. Rankenstraat 34 — Telefoon 2456



GEEN INTERIEUR ONTSIERENDE KASTEN MEER
doch „CAECILIA”-SCHEMERLAMP MET
INDUCTOR-DYNAMISCHEN LUIDSPREKER

Pracht Combinatie — Absoluut natuurgetrouwe weergave

Type H **175.— Gld.**
„ B **130.— „**

*Een Luidspreker
voor de
Elite!*



Kent U reeds behalve onze gelijkstroomlampen
R 406 Versterkingsfactor 25
G 409 Steilheid 2.4 m.A./V.
P 414 Steilheid 3 m.A./V.

**de nieuwe Tungram Wisselstroom-
en Dubbelgelijkrichtlamp P 475?**

Vraagt de interessante brochure
en inlichtingen bij:

N.V. Techn. Bureau v.h. NIERSTRASZ
Plantage Middenlaan 62 — AMSTERDAM

wiel automatisch den motor op de juiste snelheid, wanneer het toerental natuurlijk overeenkomt met dat van den zender, behoudens kleine afwijkingen. Het synchronisatie-tandrad wordt op de andere zijde van de motoras gemonteerd en het is buitengewoon belangrijk, dat het solide geconstrueerd is. Het tandwiel moet zoo opgesteld zijn dat zij juist vrij loopen. Wanneer er dan een signaal passeert dan zal de magneet groote invloed uitoefenen op de tanden, zooveel dat de motor wanneer hij uitgeschakeld

duizend bedragen op iedere spoel. Men kan dit uitproberen tot voldoende kracht voor synchronisatie aanwezig is. Dit hangt weer af van het gewicht van de schijf en de motordeelen, vandaar dat wij zoo op licht gewicht de aandacht gevestigd hebben. Gewoonlijk wordt een groote, vaste condensator over de spoelen gezet teneinde storing te voorkomen.

De aansluiting van de synchronisatie-inrichting kan op verschillende manie-

*Weest R.W.-lezer,
maakt R.W.-lezers*

ren geschieden, zie fig. 3a en 3b. Zij kan gevoed worden via een transformator in den kring van de neonlamp of via een transformator in den plaatkring van een van de lampen voor de eindlamp in den versterker. Maar in alle gevallen zal deze inrichting voldoen.

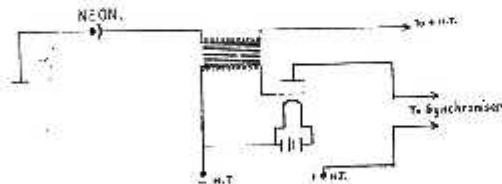

Fig. 3B.

wordt onmiddellijk stopt. In het diagram is slechts een spoel en een magneetschoen geteekend, in de practijk zijn er echter twee tegenoverelkaar noodig. Met meer of minder dan twee verkrijgt men geen synchroniseering. Het aantal windingen op de spoelen hangt af van het type neonlamp wat gebruikt wordt. In doorsnee zal het aantal windingen

BANDEN MET INDEX 1929

Bestellingen zonder bijvoeging van f 0.50 kunnen niet uitgevoerd worden.

Afgehaald aan ons bureau bedraagt de prijs f 0.30



HIERDOOR DEELEN WIJ ONZE GEACHTE NEDERLANDSCHE CLIENTELE MEDE, DAT WIJ DE

**N.V. HANDEL- EN INDUSTRIE-MAATSCHAPPIJ
MEMURA**

KEIZERSGRACHT 243, AMSTERDAM

DE ALLEEN-VERTEGENWOORDIGING EN -IMPORT HEBBEN OPGEDRAGEN VAN ONZE AFDEELING **OMROEP**, OMVATTENDE OMROEP-ONTVANGTOESTELLEN, LUIDSPREKERS EN TOEBEHOOREN

C. LORENZ A. G.
BERLIN - TEMPELHOF

DE MEESTERZANGER

in een geheel nieuwe

uitvoering!

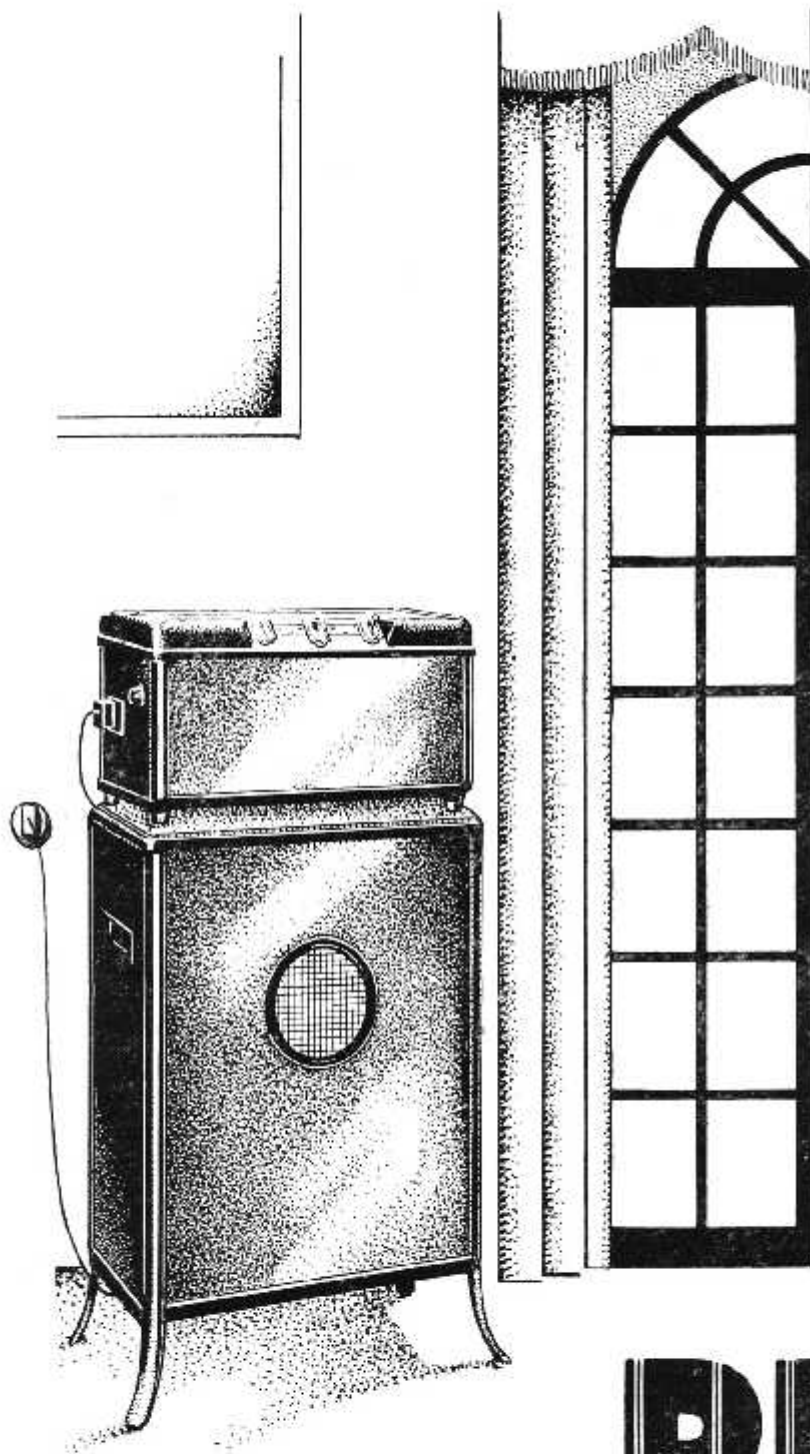

PRIJS
F 195.-

De hierboven afgebeelde Combinatie, nl. PHILIPS „Meesterzanger“ No. 2088 en PHILIPS Ontvangstoestel No. 2511, het uitverkoren toestel in binnen- en buitenland, prijs f 525.—

PHILIPS beroemde electro-dynamische luidspreker is thans ook verkrijgbaar in den hiernaast afgebeelden vorm en vervaardigd van hetzelfde materiaal en in dezelfde kleur als het Philips Ontvangstoestel no. 2511.

ALDUS is het mogelijk, dezen luidspreker als onderzetkast voor het Philips Ontvangstoestel 2511 te gebruiken, waarmede het een smaakvol, modern geheel vormt.

PHILIPS

LUIDSPREKER

2088

RECLAME IN DEN OMROEP

DE organisatie van den Amerikaanschen omroep is niet alleen veel grootscher dan die in de oude wereld, maar bovendien van een heel ander karakter. Niettegenstaande de hoogstaande programma's, die sommige Amerikaansche stations brengen, valt toch niet te ontkennen, dat het geheel, juist tengevolge van deze bijzondere grondslag, waarop deze omroep rust, bij de Europeesche omroep-programma's achterstaat. Laat ons beginnen te constateeren, dat het aantal zendstations in de Vereenigde Staten legio is. Deze zenders zijn allen in particulier beheer en van zelf sprekend speelt ook hierin de dollar een zeer groote rol. Het allergrootste deel der zenders wordt geëxploiteerd door handelsfirma's, die met deze zender uitsluitend reclame-doel-einden beoogen. De voorwaarden, waarop een zendvergunning verleend wordt, laten toe dat een aanzienlijk deel van den zendtijd voor louter reclamedoel-einden besteed mag worden. Daarnaast bestaan er verschillende bepalingen, die het mogelijk maken speciale zendstations per uur onder te verhuren aan verschillende fabrieken, die langs deze meer en meer gebruikelijken weg trachten hun producten ingang te doen vinden bij de geduldige luisteraars. De sommen, die voor een uur zendtijd op één der populaire zenders geboden worden, zijn ongelooflijk, er zijn enkele stations in het westelijk deel van Amerika, die een huur van \$ 5000 vragen. Dat dit echter geen remmenden invloed heeft op de animo der aether-adverteerders

bewijst wel de contractbepaling, dat speciale uren alleen toegewezen worden, indien deze 4 maanden vooruit gereserveerd worden.

De groote Amerikaansche uitgevermaatschappijen en dagbladconcerns zien deze wassende populariteit voor radio-reclame met leede oogen aan. Verschillende malen zijn bij de regeering reeds stappen genomen om hieraan een eind te maken. Daar het cultureele peil der programma's natuurlijk ernstig geschaad wordt door deze wijze van exploitatie, had men in regeeringskringen wel ooren naar zeer beperkende bepalingen, die de reclame voor een belangrijk percentage uit den omroep zouden weren.

Maar het groote vraagstuk der exploitatie dringt zich in dit geval te sterk naar voren, dat een dergelijke regeling van het radio-bedrijf eenige kans van slagen zou hebben in de naaste toekomst. Wanneer de mogelijkheid voor propaganda via de verschillende zenders uitgeschakeld zou worden, dan was het particuliere initiatief voor exploitatie spoedig verdwenen. In dat geval zou een officiële omroep ingesteld moeten worden, die echter, zelfs voor het land van de dollar, finantiëel onmogelijk zou blijken. Want het Amerikaansche radioleven is ingesteld op een groot aantal zendstations, die een krachtige ontvangst door de geheele natie mogelijk maken. Het stichten van een dergelijke ring van zenders stelt echter zeer hooge finantiëele eischen, waartegen-

over staat, dat het eventueele aankopen van de bestaande stations eveneens een vrijwel ongelimiteerd bedrag zou eischen. Bovendien is een groot deel dezer zenders verouderd en voldoet niet aan de moderne eischen. Terwijl men dus in Amerika met den eigenlijke reclame-omroep geen raad weet, trachten men in Engeland een dergelijk paard van Troje bij de British Broadcasting Corporation binnen te halen. Een deel der opposanten in de leiding, die steeds hooger eischen aan de uitvoering van de verschillende programma's zijn gaan stellen, willen de meerdere kosten, die daaruit voortvloeien moeten, bestrijden door den invoering van reclame-kwartiertjes, die tegen een vastgesteld bedrag voor iedere gegadigde, wiens artikelen niet in strijd met de goede zeden zijn, te huur zijn. Daar de finantiëele positie van de B.B.C. ook niet al te hecht is en de nieuwe uitbreidingen wederom zware finantiëele offers vragen, heeft ook de meer conservatieve directie hier wel ooren na.

Zich spiegelende aan den Franschen omroep, waar de reclame op min of meer gedunstingeerde wijze door het omroep-programma verwerkt is, verwacht men ook hiervan te Londen op de Savoy Hill gouden bergen. Voorloopig zijn de plannen echter opgeschort, daar de mutatie in de opperste leiding voorloopig het doorvoeren van dergelijke principiële wijzigingen in den opzet van deze, zonder twijfel het beste georganiseerden omroep ter wereld, belet.



Een Nieuw Model

gering van afmetingen, even voortreffelijk van kwaliteit als alle „P.Y.E” transformatoren

Prijs slechts f 7.50

Indien ter plaatse niet verkrijgbaar, wende men zich tot ons!

Radio Import A. A. Posthumus, Baarn



KORTE GOLF-AMATEURISME

door ROOS

WANNEER dit nummer verschijnt, dan is de eerste Zondag van de Engelsche 10 M.-proeven reeds achter den rug en heeft ongetwijfeld menig R.-W.-lezer zijn geluk met meer of minder succes beproefd op deze ultra-K. G. De lezers, die intuschen even nagedacht hebben, zullen bij zichzelf al overwogen hebben, dat de Engelschen zeer zeker reeds van te voren duchtig deze band zouden uitproebeer, om zeker te weten, dat hun zenders e-d goed in orde zijn. Dit is dan ook het geval geweest en die voorbereidende proeven zijn zelfs al met verschillende aardige resultaten bekroond.

Een gebeurtenis echter, welke een bewijs is, dat we ook hier weer onbekende mogelijkheden zullen ontmoeten en misschien een voorbode is, dat binnenkort de 10 M. er toe zal bijdragen de 20 en 40 M. te ontlasten, is het fraaie resultaat, dat de Engelschman G5WK gedurende zijn voorbereidende tests wist te behalen. Deze amateur, Mr. K. C. Wilkinson van Herne Hill, Londen, slaagde er in een uitstekende verbinding tot stand te brengen met het amateurstation ZS4M, Operator Mr. C. H. Hill te Bloemfontein, Zuid-Afrika. Dit is ongetwijfeld een zeer fraai succes voor de 10 M. De zender van G5WK is kristal gestuurd, terwijl voor frequentie verdubbeling Marconi-lampen LS5B gebruikt worden. De eigenlijke zendlamp is een Marconi DETISW, een lamp welke speciaal ontworpen is voor dergelijke hoge frequenties. Het is zeer zeker te voorzien, dat Mr. Wilkinson ook in de maand Maart nog menig succesje zal boeken en met belangstelling zie ik dan ook de Maart-proeven tegemoet.

* * *

Ten gerieve van hen, die in het bezit zijn van een R.-W.-3-K. G.-ontvanger volgen hieronder eenige aanwijzingen voor de 10 M.-ontvangst. Als spoelen gebruikt men in antenne I winding, in roosterkring I winding en in terugkoppelspoel, indien het toestel zuiver gebouwd is en alles goed afgeregeld, eveneens I winding. Deze windingen hebben een diameter van 10 c.M. Wanneer ech-

ter mocht blijken dat het toestel met 1 winding als terugkoppel niet gerecert, dan kan men ook een spoel van twee windingen als terugkoppel gebruiken. De antennespoel tamelijk los koppelen. De beide andere spoelen kunnen flink gekoppeld zijn. Het is mij voorts gebleken, dat wat soepelheid van gereeren aangaat de Telefunken RE144 nog wel de voorkeur verdient voor deze ultra-korte golven, boven welke andere lamp dan ook. Ook werkt deze lamp

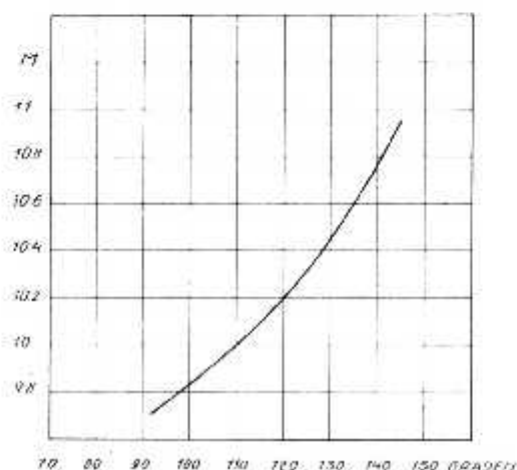

Fig. 1.

uiterst rustig, wat van zeer veel belang is in dit geval. Van randgeruil was ook absoluut niets te bespeuren, bij gebruik van 2 lampen. Bij 3 lampen loopt men wel eens de kans. Gebruik daarom als tweede lamp een pentode, dan heeft U voldoende geluid. Wanneer het toestel voorts uitgerust is met een variabele condensator van 50 c.M., voorzien van fijnregelknop, dan zal men de 10 M.-band aantreffen tusschen ongeveer 90 en 10 graden van de schaal. Op fig. 1 is de golflengte door middel van een General Radio golfmeter uitgezet en aan de hand hiervan zal het zeer makkelijk zijn het toestel af te stellen. Vanzelfsprekend zal het voor elk toestel iets afwijken, doch wanneer de gebruikte waarden alle even groot zijn, zal het verschil zeer gering zijn. Tot slot wil ik hierbij nog opmerken, dat in vele gevallen de resultaten met een kleine binnenhuisantenne dikwijls nog beter zullen zijn dan met een groote buitenantenne.

* * *

Een mijner Zwitsersche vrienden vraagt mij er nog eens speciaal de aandacht op te willen vestigen, dat QSL-kaarten voor Zwitsersche amateurs, die geen license hebben en dus clandestien werken, gestuurd moeten worden via de D.A.S.D., Blumenthalstrasse 19, Berlijn, W57, in gesloten enveloppe. Men kan deze stations herkennen aan hun call, welke na het cijfer 9 uit een tweetal letters bestaat. Kaarten voor stations welke vergunning hebben, kunnen toegezonden worden via de Radio Club te Zurich, Spyrstrasse 32 te Zurich.

* * *

De geregelde luisteraar zal bemerkt hebben, dat vooral den laatsten tijd de Spanjaarden zeer talrijk geworden zijn. Het aantal Spaansche amateurs is dan ook in de afgelopen maand weer met een groot aantal vermeerderd waarvan hieronder de namen en calls volgen.

EAR 153 A. Vila, Pasea Chil 5, Las Palmas, Canary Islands.

EAR 154 L. Bxcitez, Olivar 35, Arenys de Mar.

EAR 155 I. Guitian, General Lacy 44, Madrid.

EAR 156 Radio Club Tarazza, e Font Vella 62, Tarassa.

EAR 157 Asociacion Nacional de Radiodiffusion, Fontanella 12, Barcelona.

EAR 158 F. Calvera, Corcega 219, Barcelona.

EAR 159 E. Sabater, Balmes 123, Barcelona.

EAR 160 J. M. Borrogo, Empredrada 7, Santa Cruz de la Zarza.

EAR 161 F. Gayo, Glorieta de Bilbao 4, Madrid.

EAR 162 J. Forcades, Ronanova 35, Terreno, Palma de Mallorca.

EAR 163 P. Arolas, Subida de la Iglesia 10, Figueras.

EAR 164 M. Mata, Villanueva Espolon 1, Burgos.

EAR 165 J. V. Prat, Prat de la Riba 97, Badalona.

* * *

Van het Engelsche station G600, waarover ik een vorig maal schreef, mocht ik in antwoord op mijn rapport

enkele bijzonderheden vernemen, welke ik hier onder laat volgen. Mr. T. Woodstock of George Street Bridlington, de operator van G600 is een first class amateur, die een zeer goeden naam heeft en lid is van de WAC. Dit is een club van amateurs, waarvan men alleen het lidmaatschap dan kan verkrijgen, indien men verbinding heeft gehad met alle werelddeelen. G600 is dan ook reeds in verbinding geweest met meer dan 40 landen. De hobby van Mr. Woodstock was aanvankelijk zijn vak, daar hij werkzaam geweest is bij de Marconi Company en gedurende den oorlog als marconist aan boord van een oorlogsbodem, welke getorpedeerd is geworden. G600 is een goed voorzien station, want er bevinden zich niet minder dan drie complete zenders, elk voor een bepaalde golflengte en wel een voor de band 172.3—152.2 M., een voor 42.53 — tot een bereik van 20.91 M. en ten slotte nog een speciale 10 M. zender. Alle zenders zijn kristal gestuurd, terwijl als zendpitten gebruikt worden LS5, LS5B en DET I, laatstgenoemde lamp speciaal voor de hoogste frequenties.

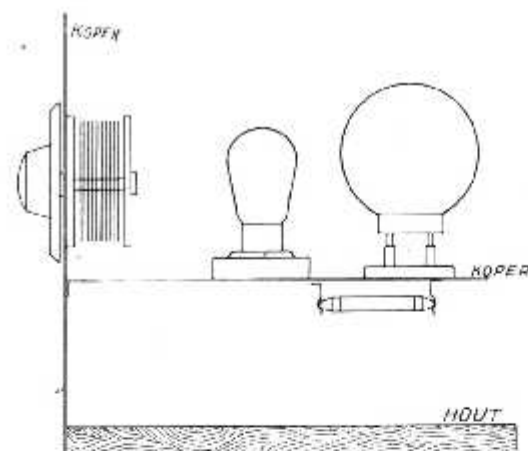

Fig. 2.

De 40 M. zender is een tuned plate tuned grid zender. De antenne is een Zeppelin, voltage feed, zeer vrij opgehangen op een hoogte van circa 18 M.

Daar men in Engeland veel gelijkstroomnetten aantreft, wordt de spanning in de meeste gevallen van het 220 volts gelijkstroomnet afgenomen. Wordt echter meer energie verlangd, dan heeft G600 de beschikking over een motor-generator, waarvan de output varieert van 5 tot 30 Watt. Het is typisch hierbij nog eens op te merken, dat vele Engelsen, welker uitzending hier bijzonder hard doorkomt, dikwijls met tamelijk

weinig energie werken, zooals ook hier weer blijkt. Met een maximum van 30 watt heeft deze operator met de geheele wereld gewerkt.

In de 10 M. proeven van deze maand heeft G600 een werkzaam aandeel. Hij deelt mij mede, dat hij iederen Zondag in de lucht zal zijn van 10.30 tot 11.30 en van 14.00 tot 15.00 G.M.T. en verzoekt om rapporten over zijn signalen. R.-W.-lezers worden verzocht dit te noteeren.

Het eveneens door mij gerapporteerde station G6RG werkt blijkens zijn ontvangens kaart met 15.2 Watt, namelijk 380 Volt bij 40 m.-A. Hij heeft echter juist deze week zijn zender geheel afgebroken en is thans druk bezig een nieuwen kristal gestuurden zender te bouwen.

* * *

Zaterdagmiddag 22 Februari vanaf 24.00 A.T. zou er door verschillende Zuidelijke zenders een poging gedaan worden om het telefonie-verkeer van de 40 M. naar de 80 M. over te brengen. Dit bracht mij er toe om daar eens naar uit te luisteren. Ter bestrijking van dezen band met R.-W.-3-K. G. maak ik hierbij gebruik van de Astra Basketspoelen en wel 15 in de antenne, 25 in de roosterkring en 10 in de terugkoppeling. Hiermede krijgt men de 80 M. ongeveer midden op de schaal. In tegenstelling met eenige weken geleden, toen er absoluut niets te hooren was, waren er nu verscheidene stations bezig en hoorde ik o.m. een drietal Fransche stations een appelle generale geven. Gemiddelde sterkte r2 tot r3. Beneden aan de band zat voorts een Engelsch station, dat r4 doorkwam, doch geen roepletters gaf en blijkbaar aan het testen was met een andere Engelschman. Verder stuitte ik ook nog op een tweetal muziekstations, blijkbaar omroepstations, die echter zoodanig gestoord worden, dat het onmogelijk was de call te verstaan. Waar ik intusschen speciaal voor was gaan luisteren, de Hollanders, heb ik niets van gehoord. Wel waren er nog diverse zwakke draaggolfjes van telefoniestations hoorbaar, doch hiervan was de sterkte hoogstens r1, zoodat een zwak gemompel het eenige was, dat men te hooren kreeg. Over het algemeen was deze avond niet erg storingsvrij, wat vooral op de 40 M. band op den voorgrond trad.

Hier waren verscheidene Hollanders aanwezig, allen met sleutel en wat mij vooral opviel was het verbazend rustige en regelmatige seinen van onze PA's. Dit zal ongetwijfeld niet nalaten een goeden indruk in het buitenland te vestigen. Onder de telefonies merkte ik alleen op een tweetal Spanjaarden en een Fransch station, dus niet erg druk. Op de 20 M. band was het op dit moment nagenoeg heelemaal uitgestorven.

* * *

Het is werkelijk verbluffend te zien, hoe snel de U.-K. G. zich in alles ontwikkeld. Toen ik nog niet zoo heel lang geleden mijn laatste K. G.-ontvanger beschreef, welke geheel in aluminiumkast, aan alle eischen voldeed, meende ik dat hierin vooreerst nu wel geen verandering meer zou komen.

Waar echter de gewone omroep een jaar voor noodig heeft, dat voltrekt zich op het Ultra-K. G.-gebied in enkele maanden en zoo maakte ik dan dezer dagen kennis met een opstelling van een K. G.-apparaat, dat werkelijk m.i. een verbetering is, niet het minst wat betreft het aanzicht zoowel in als uitwendig. U heeft misschien al eens een kijkje kunnen nemen in het inwendige van een handelsomroepstoestel, zooals bijv. Telefunken en dan opgemerkt, dat alle verbindingen zoo mooi zijn weggevoerd en dat het geheel zoo'n rustig en fraaie indruk maakt. Vergelijk hierbij eens een U.-K. G.-ontvanger en U zult moeten toegeven, dat het er niet veel op lijkt.

En hoe eenvoudig is hieraan toch te voldoen, mits men maar weet hoe de zaak op te stellen. We gaan daartoe als volgt te werk. Als frontplaat nemen we een stevige koperen of aluminium plaat en bevestigen deze op de normale wijze aan een grondplankje. Nu is echter het eigenaardige, dat we van dit grondplankje verder geen gebruik meer maken voor het monteeren van de diverse onderdeelen, doch daartoe een tweede koperplaat aanbrengen, van dezelfde afmeting als de grondplank en deze eveneens aan de frontplaat bevestigen, doch ongeveer 5 c.M. van onder af. Op deze koperplaat gaan we nu met zorg de diverse onderdeelen monteeren, waarbij, zooals U reeds hebben begrepen, een groot gedeelte aan de onderzijde wordt bevestigd.

Bovenop komen alleen de beide lamp-

voeten en de spoelhouders, aan de onderzijde plaatsen we de roostercondensator, lekweerstand, en verder de versterking. Hoewel nu de onderzijde niet zichtbaar is, verdient het toch wel aanbeveling om ook hier met eenigen zorg te werk te gaan en de handel komt ons in deze al zeer tegemoet. Het is namelijk tegenwoordig mogelijk om de condensatoren, dus roostercondensator, eventuele koppelcondensator, condensator voor de weerstandversterking, enz. in dezelfde uitvoering te krijgen als de lekweerstand. Wanneer we dus die condensatoren en lekken welke er allen precies eender uitzien, aan de onderzijde van de koperen plaat door middel van gelijke klemmetjes netjes op een rij plaatsen, dan ziet het geheel er netjes en zonder al te veel dradenwirwar uit.

Door het koper kunnen nog veel verbindingen vervallen, daar men hieraan min-accu min-anode aansluit. Bij deze constructie verdient het wel aanbeveling om een lampvoetje te kiezen, waarvan het onmogelijk is, dat de voetjes voor de lamppenen doorgedrukt kunnen worden op de koperplaat en zodoende sluiting kunnen maken. Dit zou een eindeloos zoek naar een toestelfout ten gevolge kunnen hebben. Ter verduidelijking vergelijk men de beschrijving met bijgaande figuur II.



KORTE GOLFZENDER TE ROME.

Na den grooten 50 K.W.-zender, zal binnenkort een korte golfstation te Rome geopend worden. Volgens berichten is men reeds met proefuitzendingen begonnen. De zender is bestemd om te werken op de golflengten 80 M. en 25 M.

HET TERREIN VAN HET RADIOSTATION TE NOORDWIJK AFGESLOTEN.

Dezer dagen is de afsluiting tot stand gekomen van het duinterrein, behorende bij het radiostation te Noordwijk.

Hiertoe heeft men moeten besluiten in verband met het toenemend verkeer in de omgeving en om eventuele beschadiging van het onder- en boven-

grondsche dradennet door het publiek te voorkomen.

Verboden is thans de toegang tot de onmiddellijk tot het ontvangstation en de telefoniehut behorende terreinen en antennes, voorzover zulks door borden is aangegeven.

Aan het verbod zal streng de hand worden gehouden; tegen overtreders zal proces-verbaal worden opgemaakt.

HET VOORTBESTAAN VAN DEN ENGELSCH-INDISCHEN OMROEP VERZEKERD.

Verschillende dagbladen en tijdschriften hebben dezer dagen gemeld, dat de Engelsch-Indische omroepmaatschappij

had besloten haar uitzendingen te staken, zoodat de radio-omroep daar-dan geheel opgeheven zou zijn. Inderdaad heeft deze omroepmaatschappij dit besluit genomen, naar aanleiding van het feit, dat de regering geen subsidie wilde verleen. De regering ziet echter wel degelijk het belang van den radio-omroep in en zij heeft thans besloten dezen zelf ter hand te nemen.

INTERNATIONAAL CONGRES VOOR KORTEGOLFAMATEURS.

In Juli van dit jaar zal te Antwerpen een internationaal congres voor kortegolfzendateurs worden gehouden. Een organisatie-commissie is reeds benoemd.

SIEMENS BLOKCONDENSATOREN

ZIJN BEDRIJFSZEKER, TERWIJL
DE DIELECTRISCHE VERLIEZEN
UITERST KLEIN ZIJN

VRAAGT INLICHTINGEN, ALSMEDE
VERLAAGDE PRIJZEN

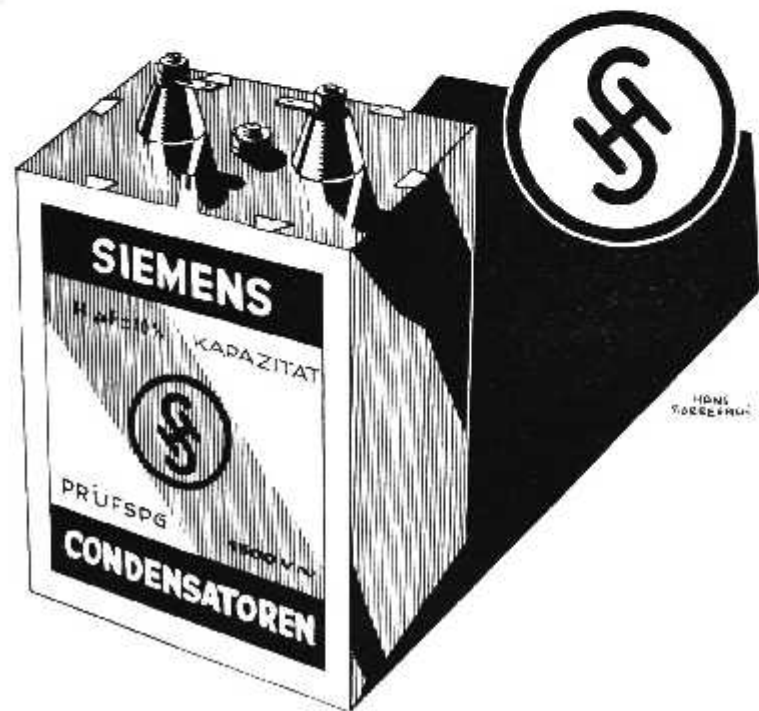

BROCHURES WORDEN U GAARNE OP AANVRAAG TOEGEZONDEN
DOOR **SIEMENS & HALSKE A.G.**
FILIALE 's-GRAVENHAGE, HUYGENSPARK 38/39

Lampgeneratoren en hun Modulatie

door R. HEAVISIDE

II.

Stelsel c. Principe van Midgley (patent 10 Maart '27).

Een modulatie-schakeling met een 5 electr. lamp (gecomb. modul. en gen. lamp) fig. 6.

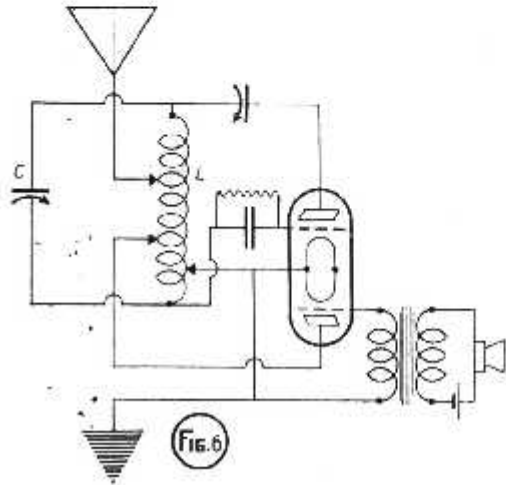

Het 2de rooster is met den microf. kring verbonden. De trillingskring LC is in driehoeksschakeling verbonden met een rooster, kathode en bijbehorende anode.

De tweede plaat is eveneens door een aftakking aan LC verbonden.

Fig. 7 geeft het patent Westinghouse El. & Man Co. van 8 Oct. 1927. De gen. lamp wordt (piezo) kristal-gestuurd. Parallel op de LC-kring in de anode van G en over de blokeond. C_1 is LM geschakeld die in den anodekring van den modulator ligt.

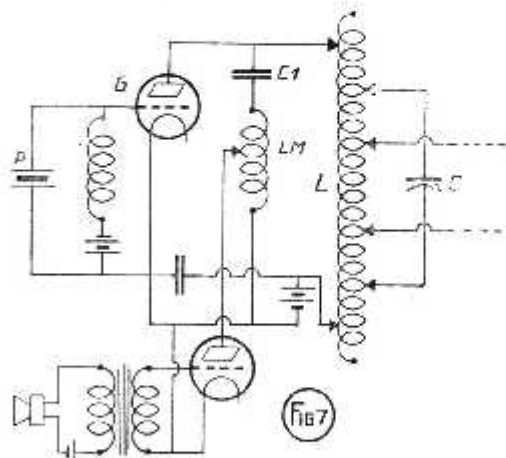

De grootte van deze zelfinductie wordt bij de modulatie beïnvloed waardoor analoge freq. wijzigingen in den anodekring van G optreden.

Fig. 8 geeft een schakeling ter toepassing van een bijzondere antennegelijkstroommodulatie volgens het principe Telefunken Schäffer.

Zij geschiedt door den modulator M in den antennegelijkstroomkring van G. Niettegenstaande de smoorspoel S kunnen in dezen kring toch h.f. trillingen doordringen die de modulatie storen.

Dit nadeel wordt voorkomen door parallel op M een op de h.f. van G (L_1, C_1) afgestemde LC-kring te schakelen.

Als laatste voorbeelden van bijzondere modulatieschakelingen zullen nog een eenvoudig schema voor de z.g. differentiale modulatie benevens voor de „binaurale” overdracht volgen. Deze laatste overdracht heeft volgens haar voorstanders bijzondere acoustische voordelen in den vorm van betere klank-

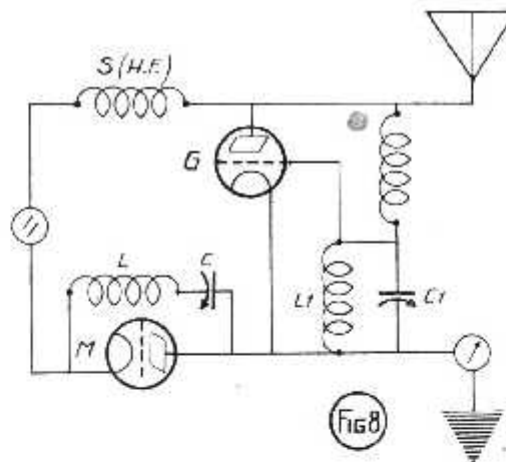

beelden en meer relief. Zij is voor de geologische wetenschap mede van belang (diepzeelodingen). De schema's zijn aan het Jahrbuch d.d. T.T. ontleend.

Fig. 9 toont de diff. modulatie volgens het systeem Siemens & Halske (patent 19 Sept. '24).

De generator G is over 2 spoelen 1 en 2 met het membraan 5 gekoppeld. Spoel 1 is met een vaste spoel 3, spoel 2 met spoel 4.

Spoelen 3 en 4 zijn zoodanig met elkaar gekoppeld dat de door 4 en 3 geïnduc. wisselspanningen onmiddellijk de door den generator via spoel 2 overgedragen wisselspanningen opheffen. Door spoel 6 wordt dus in den rusttoe-

stand van het membraan geen h.f. trillingen aan den volgende kring overgedragen. Door trillingen van het membraan onder den druk der geluidsgolven wordt dit evenwicht verstoord en analog h.f. trillingen via spoel 6 overge-

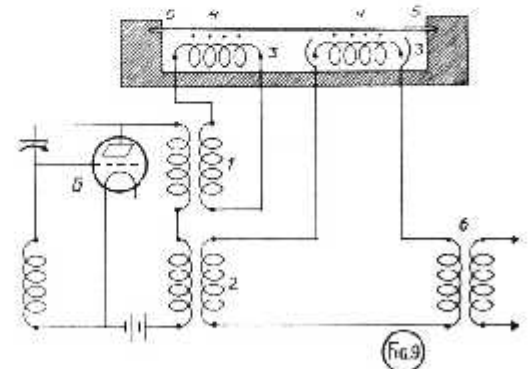

dragen aan den volgende keten.

Fig. 10 geeft een schakeling voor de binaurale overdracht (patent Marconi 1927).

Modulatoren M_1 en M_2 worden gevoed door Q. Twee afzond. microfonen L en R zijn aan M_1 resp. M_2 verbonden. Door een juist gedimensioneerde filter F_1 wordt de bovenzijband, door F_2 de onderste zijband uitgezeefd. Deze twee banden dienen ter modulering van een lamp (generator) gevoed door Q_1 .

Bij de uitstraling worden draaggolf en één zijband onderdrukt en de andere zijband uitgestraald. Bij den ontvanger behoort een zwevingstoestel Q_2 (überlagerer). Na versterking door V worden door de filters F_3 en F_4 de juiste zijbanden weer uitgezeefd en iedere zijband afzonderlijk den gelijkrichters D_1 resp. D_2 toegevoerd.

De gelijkgerichte stroomen worden daarna „gescheiden” in de telefoon gehoord.

Voor het pro en contra van draadloze uitzendingen door onderdrukking der ongemoduleerde draaggolf en een der zijbanden, benevens eenige principiële schema's voor „gebalanceerde” en „tegentakt” modulatie verwijzen wij den aandachtigen lezer naar de artikelenreeks van de hand van Ir. Wollner. in Radio Express 1927, pag. 638 e.v.

Alleen zij hier nog als voordeelen van

De N. & K.-Inductor-Dynamische Luidspreker

(LICENSED UNDER FARRAND INDUCTOR-SPEAKER PATENTS AND APPLICATIONS)

„Geeft 7½ oktaven gelijkmatig weer!”

— dit is een SLAG-WOORD, waarmede in den laatsten tijd **grote reclame** gemaakt wordt.

Wij, van onzen kant, **voelen niets voor zoo'n SLAG-WOORD**, daar wij een dergelijke **eisch als grondleggende vordering** aan iederen modernen Luidspreker stellen.

Wij stellen aan onzen **N. & K.-Inductor** **hoogere eischen**, waaraan geen andere Luidspreker, die niet volgens de Patenten van Mr. C. L. FARRAND gebouwd is, kan voldoen.

Stelt U daarom gerust de vraag:

„In hoeverre geeft de N. & K.-INDUCTOR 7½ oktaven gelijkmatig weer??”

Laat U zich door een N. & K.-INDUCTOR, achter een **goed** toestel,

een hooge flagiolet-toon van een Viool

den laagsten toon van een ^{of} Contra-Fagot

een toonladder over alle toetsen van een ^{of} Concert-Vleugel

reproduceeren dan

heeft U het antwoord op Uw „In hoeverre gelijkmatig?”

EN DE PRIJS?

UNIT met CHASSIS f 36.—

Luidspreker PRESIDENT f 63.— (Eiken met coromandel)

Luxe-luidspreker IMPERATOR f 70.— (Palisander met coromandel en eiken)

Geeft U vooral op, of voor TRIODE of PENTHODE-Eindlamp of voor CENTRALES gewenscht en vraagt onze Brochure „De N. & K.-INDUCTOR door Ir. MAX POLAK”.

NAAMLooZE VENNOOTSCHAP

E. LEHNER'S HANDELSONDERNEMING

AMSTERDAM-C.

— AMSTEL 67 —

TELEFOON 52179

de onderdrukte draaggolf vermeld dat de antennekring slechts dan door de draagfreq. wordt aangestooten indien de microfoon besproken wordt.

Het systeem leent zich dus bij uitstek voor kruisspreken. Het noodige golfbereik (freq. band) kan dus aanmerkelijk smaller zijn waardoor in de plaatsing der zenders naast elkaar meer speelruimte zou kunnen ontstaan dan bij het vigeerend systeem.

Het nadeel blijft dat bij den ontvan-

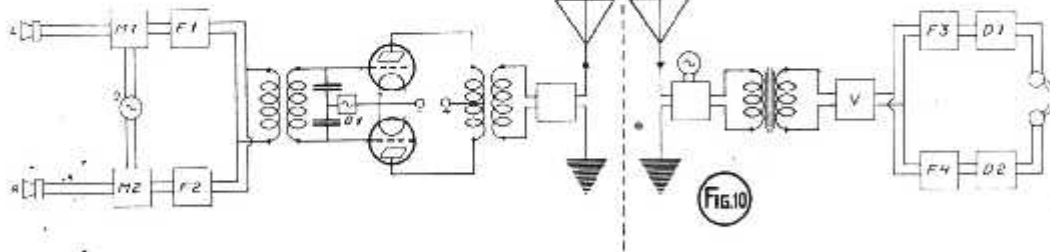

ger een zwevingstoestel (schwing audion) moet worden gebruikt ten einde de ontbrekende draaggolf weder op te wekken.

Bij de duplex- en multiplex-modulatie maken wij gebruik van de bekende eigenschap dat een overbelaste triode zoodanig vervormde wisselstroom kan opwekken dat naast de grondfreq. een groot aantal harmonischen voorkomen.

Voor de duplex-modulatie volgt in fig. 11 een schakeling volgens het systeem Love joy Dev. Corp. (15 April 1927).

Ter overdraging van 2 mod. frequenties op één draaggolf moeten de beide „half golven” van den draaggolf verschillend gemoduleerd worden.

In den antennekring zijn 2 mod.lampen, Ra en Rb, geschakeld zóó dat de eene halfgolf door Ra, de andere halfgolf door Rb gaat. Ieder dezer lampen wordt door een andere mod.freq. geëxciteerd.

Bij een multiplex-seintoestel ⁶⁾ voedt men een aantal modulatoren elk van verschillende orde met een gemeenschappelijke grondgolf en elk met een eigen spreekgolf. Aan de ontvangtzijde bevindt zich dan een detector van dezelfde en geschikte orde als de overeenkomstige modulator welke daarna volgens de homodyne methode het sein demoduleert.

Het stelsel wordt dus een harmonische generator met tusschengeschakelde filters, versterkers en modulator-

ren van verschillende orde voor de diverse kanalen.

Een slotwoord zij hier nog gewijd aan de ontwikkelingsfasen in de geheimtelefonie. ⁷⁾

De hiertoe uitgedachte seinmethoden berusten alle op de verminking van het bericht t.a.v. de l.f. trillingen en den draaggolf. Zoo kan de geheele spraakband door filters in meerdere deelbanden worden verdeeld waarvan eenige onveranderd, andere daarentegen door

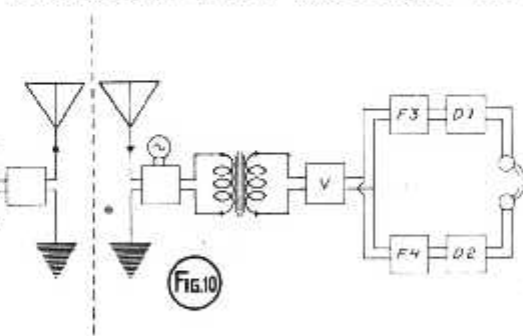

toepassing van een hulptrilling (afwijkend van de draagfreq.) na „omkeering” worden uitgezonden. Elk der deelbanden wordt zoo gekozen dat ieder voor zich onverstaanbaar is (patenten Schafer en Int. Western El. Co. 1924).

Later combineerde men deze omkeering en onderverdeling in l.f. groepen nog met amplitudevervormingen. Deze vervormingen in de mate van versterkingen t.a.v. verschillende groepen kunnen gedurende het seinen nog worden gewijzigd (Systeem Mathes).

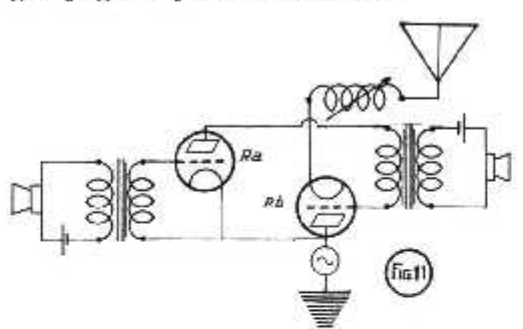

Aan de ontvangtzijde dient men dus over het overeenkomstige aantal filterketens te beschikken benevens over de kennis der diverse ondergroepen (deelbanden) na de detectie in de juiste mate en op de juiste tijdstippen „tegengesteld” te versterken of te verzwakken.

Resumeerend valt op te merken dat van de bekende modulatiestelsels, resp. der amplitude-, frequentie- en phase-modulatie ⁶⁾, het eerstgenoemde stelsel practisch in zuiveren vorm of vereenigd met een ander stelsel wordt toegepast, al nemen de theoretici die het freq.-modulatiestelsel verdedigen gestadig in

aantal toe. (dr. Balth. van der Pol, Tijdschr. Ned. Radio-Genootschap (Dec. 1929).

Nog zij opgemerkt dat door combinatie van amplitude- en phase-modulatie één der freq. strooken kan worden onderdrukt.

6) Ir. Horton trekt in G.R. Experimenter, Dec. 1929, een parallel tusschen multiplex-telefonie en televisie.
7) Vide F. Banneitz Jahrb. f.d.g. Funkwesen 1926. Ir. Rusting Radio-nieuws 1927.
8) Ieder dezer stelsels wordt gekarakteriseerd naarmate men een der karakteristieke grootheden van de enkelv. draaggolf (ampl., freq. of phase) in overeenstemming met de fluctueerende waarden van de audiofreq. seingolf doet veranderen.

RADIO IN DE FRANSCHERE TREINEN EEN GROOT SUCCES.

De proefnemingen, die men op het traject Havre—Parijs heeft gedaan met radio-ontvangers in exprestreinen, mogen buitengewoon geslaagd heeten. Terwijl de trein zich met een snelheid van 120 K.M. per uur voortbewoog, was de ontvangst van de radio-programma's uitstekend. Bovendien heeft men in een der treinen een kortegolfzender opgesteld, waarmee berichten werden verzonden voor president Doumergue en voor den eersten minister Tardieu. Na dit groote succes maakt men plannen om op meerdere trajecten de treinen met een radio-ontvanger uit te rusten.

DE NIEUWE ZENDER TE LEIPZIG DRAAIT PROEF.

De nieuwe zender te Leipzig is sinds enkele dagen zoover gereed gekomen, dat men een aanvang heeft kunnen maken met proefuitzendingen.

DE ZENDER TE STRAATSBURG SPOEDIG GEREED.

De zender te Straatsburg zal in de maand Maart van dit jaar beginnen met proefuitzendingen op een golflengte van 345 M.

DE VIJFTIGDUIZENDSTE... LUISTERAAR OP NIEUW-ZEELAND.

Reeds in het begin van 1929 verwachtte men, dat men in den loop van dat jaar de 50.000ste luisteraar op Nieuw-Zeeland zou kunnen boeken. Inderdaad is dit geschied, want op 1 Jan. 1930 bedroeg het aantal luisteraars 50.157.

Caecilia-luidspreker

* *

Radio Record Dn. 1004

* *

Telefunken W 40

* *

Caecilia-luidspreker

De plaatsing van den luidspreker vormt eigenlijk een vraagstuk op zich zelf. Waar toestel en luidspreker niet één geheel vormen of op elkaar geplaatst kunnen worden, blijft de luidspreker nu eenmaal een sta-in-den-weg, die vooral de vrouw des huizes vaak tot zeer heftige critiek verleidt. Er zijn ook nog te veel luidsprekers in den handel, die technisch weliswaar zeer verdienstelijk, maar aesthetisch allesbehalve de laboratoriumsfeer ontgroeid zijn. Thans waren wij in de gelegenheid met een zeer elagante oplossing van dit probleem kennis te maken en wel met den Caecilia-luidspreker. Deze luidspreker is feitelijk geen luidspreker, al zal deze uitspraak den lezer wellicht wat vreemd aandoen. De Caecilia dan is een zeer fraaie staande schemerlamp, die in niets doet vermoeden, dat zij een tweeledige plicht vervult. In den voet van de lamp is op zeer ingenieuze wijze de luidspreker ingebouwd. Wij hebben in den loop van de jaren weliswaar met meer van dergelijke constructies kennis kunnen maken, maar in de meeste gevallen werd dan het kind met het waschwater weggeworpen. Hier echter is de volle aandacht besteed aan den luidspreker, die van geheel nieuwe constructie, zonder aarzelen als zeer goed gekwalificeerd mag worden. Wij zijn dan ook overtuigd, dat in het moderne interieur een dergelijke dubbelconstructie zeer vele amateurs en hun huisgenooten niet alleen tot overeenstemming omtrent de draadloze, maar zelfs tot enthousiasme

HANDEL EN INDUSTRIE

zal voeren. De weergave is over het gebruikelijke toonbereik gelijkmatig en helder, terwijl de zeer lage tonen goed tot hun recht komen.

Radio Record Dn. 1004 Direct verhitte pentode

Van de gloeilampenfabriek Radium te Tilburg ontvingen wij een exemplaar van de DN 1004, een direct verhitte pentode met in het midden afgetakte gloeidraad. Deze lamp kan dus evenals de indirect verhitte ontvanglampen gebruikt worden in een ontvanger met gloeidraadtransformator zonder middenaftakking of equivalent hiervoor. De middenaftakking van de gloeidraad is verbonden aan een vijfde poot in het lampvoetje, namelijk aan de middelste. Bij de tot nu toe in den handel zijnde pentoden met vijf pennen, was de middelste pen verbonden met het schermrooster, men denke hier wel aan om verwarring te voorkomen. Feitelijk is deze waarschuwing overbodig, daar de DN 1004 een aansluiting voor het schermrooster heeft in den vorm van een schroefje op den zijkant van de huls. Wij hebben deze lamp reeds enkele dagen beproefd en hoewel wij natuurlijk over levensduur nog geen oordeel kunnen geven, is de werking van deze nieuwe pentode voortreffelijk. De versterkingsfactor van deze lamp bedraagt 100, de steilheid 2,2, de anodestroomopname bedroeg volgens onze meting bij 200 Volt 31 m.a., zoodat wij hier zonder twijfel van een krachtige eindlamp kunnen spreken. Wat de kwaliteit der weergave betreft, het typische scherpe wat sommige pentoden zoo kenmerkt, heeft deze lamp in mindere mate. Gezien onze resultaten mogen wij deze lamp dan ook rekenen onder de goede en moderne eindlampen van Hollandsch fabrikaat.

Telefunken W 40

Reeds geruimen tijd geleden gaven wij een beschrijving van dezen nieuwen 4 lamps Telefunken ontvanger. Thans

waren wij in de gelegenheid zelf dit apparaat in de praktijk eens eenigen tijd te beproeven en de resultaten hebben ons niet teleurgesteld. Dank zij het feit, dat slechts één lamp hoogfrequent-versterking werd toegepast, is de gevoeligheid voor hoogfrequentstoringen niet zoo groot. Vooral bij gebruik van een korte antenne, desnoods binnen-antenne, is de selectiviteit zeer groot, al is er zorg voor gedragen dat deze niet zoodanig opgevoerd werd, dat de weergave daaronder lijdt. Toch zal men bij nauwkeurig luisteren bespeuren, dat de weergave van dit toestel bij gramfoonweergave iets warmer is. Dank zij de weerstandversterking, een specialiteit van deze constructeurs, staat de weergave algemeen op zeer hoog peil.

In dit apparaat zijn de meest moderne constructie-methoden toegepast en het geheel vormt dan ook een waardig en karakteristiek beeld van de moderne ontvang-apparaten-constructie. Door middel van een sleutel wordt bij het openen van het toestel de netspanning uitgeschakeld, zoodat ook de veiligheid van den gebruiker niet uit het oog verloren is. Het geheel maakt een welverzorgden indruk.



UITBREIDING VAN DE KORTE GOLFFUITZEN- DINGEN VAN WEENEN

Het plan bestaat, dat de korte golfzender van de Oostenrijksche omroepmaatschappij, welke als roepletters heeft UOR2, in de toekomst regelmatig het geheele programma van Radio-Wien op de golflengten 24.7 en 49.4 M. zal doorgeven.

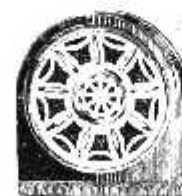

CARUSO

Caruso luidspreker
ook voor Radio Centrales
en elk radio toestel
Dubbel MAGNEETSYSTEEM /30-
4polig ANKERSYSTEEM /40-
Overal verkrijgbaar



OP LUISTERPOST

IN mijn vorig artikel kon ik niet nalaten mijn hart te luchten naar aanleiding van de voortdurende storing van den 1875 metergolf door een onbekenden fluitist. Dat ik zoodoende de gevoelens van vele luisteraars in den lande weergegeven heb, is mij duidelijk gebleken. Intusschen ontving ik van een onvermoeiden aetherdetective, die mijn vermoedens omtrent de identiteit van den schuldige deelt, een belangrijke aanwijzing. Uit het richteffect kon hij met zijn raamantenne met zekerheid constateeren, dat de interfereerende draaggolf uit O.N.O. kwam. Hij meende dat het een nieuwe zender te Leningrad was, die op ± 1810 M. broadcastte.

De golflengte van den officiëlen zender in de voormalige Russische hoofdstad is 1000 Meter, en wij kunnen hem iederen middag tusschen 3 en 6 uur op zijn post vinden, wanneer hij grammofoonplaten en langdradige berichten uittrilt. Deze is dus in geen geval de zondaar. Ook Moskou Komintern komt niet in aanmerking. De ligging ervan is niet O.N.O., maar pal O., en dan kan de 1481 Meter-golf niet op 1875 Meter interfereeren. Maar sedert eenigen tijd is op ± 850 M. een nieuwe Russische zender aan 't proefstoomen, die met een geweldige energie uitzendt en nogal dikwijls van frequentie verandert. Ik heb nog niet uitgevischt, waar deze zender staat, maar het is niet uitgesloten, dat een sterke harmonische voor den 1875 Meter-golf lastig worden kan.

Dinsdag j.l. werden mijn vermoedens onverwachts op Lahti gevestigd. Ik had dit groote Finsche station sedert langen tijd niet meer gehoord. Wanneer de Huizer-zender werkte, was het hier in het Gooi onmogelijk een geluid uit het „Land der duizend meren” op te vangen. Alleen gedurende de rustpoos voor het verzorgen van den zender zou dit lukken; maar in die uren, meestal tusschen 4 en 5.30 uur, is in Lahti gewoonlijk niets te doen.

Toen ik Dinsdagsmiddags van 4.15 tot 5 uur naar het solistenconcert van de A.V.R.O. geluisterd had en na afloop ervan uit verveling nog wat aan de afstemcondensators draaide, hoorde ik plotseling vrij duidelijk harmonica-muziek. Het was niet moeilijk te constateeren, dat ik op Lahti afgestemd was. Toch moest ik nog een kwartiertje geduld oefenen, alvorens de omroeper zijn stem deed hooren. Hoenja! Hoenja Helsinki, Lahti, enz. De rest van zijn Finsche toespraak gaf ik hem cadeau.

Weer begon de virtuoos op zijn trekenduw-orgel te preludeeren, maar eensklaps ging het melankolieke wijsje over in een wild gehuil, alsof alle wolven van Finland een radio-concert wilden geven en toen, het lawaai bedwingende, de

stem van den heer Weitzel die „the Singing Fool Orchestra” bij ons introduceerde. Toen ik nu fluks op den 1875 Meter-golf afstemde verdween het wolvengehuil en bleef slechts de welbekende fluittoon over.

Het frequentie-verschil tusschen Hui-zen en Lahti bedraagt slechts 7 Kilocyclen, dus minder dan het absoluut noodzakelijke. Dat Lahti den Nederlandschen zender stoort, is dus niet verwonderlijk, het is alleen opmerkelijk, dat deze interferentie niet reeds vroeger hoorbaar was. Dit kan ik mij alleen verklaren, wanneer ik aanneem, dat Lahti in de laatste weken zijn zendenergie belangrijk verhoogd heeft. Officiëel bedroeg deze sedert lang 40 Kilowatt; ik ben er echter van overtuigd dat vroeger met een veel geringere energie gebroadcast werd.

* * *

De „Gleichwellen rundfunk” wint in Duitschland veld. Sedert meer dan een jaar werken de zenders Berlijn O., Magdeburg en Stettin op dezelfde golflengte (283 Meter), en het stelsel heeft in alle opzichten voldaan. Thans zullen

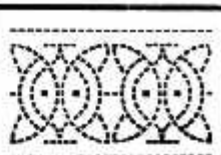

Het is ook in Uw belang dat Gij „Radio-Wereld” noemt bij bestellingen aan adverteerders. Vergeet het dus niet!

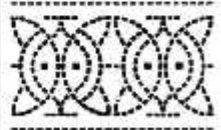

Van der Heem & Bloemsma

Fabriek: Stortenbekerstr. 177, DEN HAAG. Tel. 90602

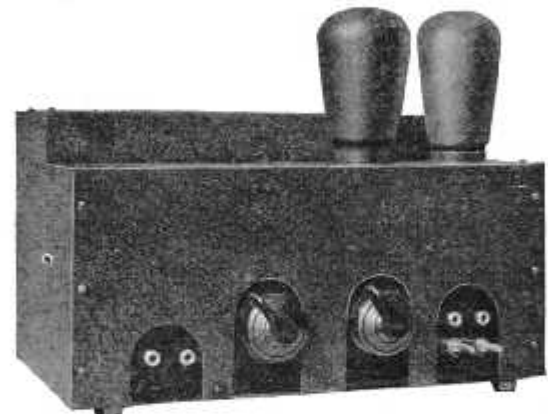

VERSTERKER TYPE V 121

**VERSTERKERS, nieuwe vinding — Octrooien aangevraagd
RADIO-GRAMOPHOONS IN 4 TYPEN
ONTVANGTOESTELLEN**

Ontwerpen van den Heer Otto van Tussenbroek

ook de zenders Keulen, Munster en Aaken volgens hetzelfde systeem broadcasten en wel op golflengte 227 Meter. Het tijdstip, waarop deze regeling in werking treedt, is nog niet bekend; maar bij de voortvarendheid, waarmee men in Duitschland zulke plannen uitvoert, mogen wij verwachten, dat wij nog in dit seizoen de proefzendingen zullen hooren. Storingen van aetherburen zijn op deze golflengte niet te vreezen. Het verschil in frequentie met Luxemburg bedraagt 26 Kilocyclen en de Spaansche zender Cadix, die slechts 9 Kc. verschilt, is ver genoeg en zoo zwak, dat hij buiten beschouwing blijven kan.

* * *

Volgens berichten uit Parijs krijgen wij binnenkort een luidruchtigen buurman in de gedaante van den pas verzezen zender te Straszburg. Dit station is van een geweldige zendinstallatie voorzien. Uitgerust met masten van 100 Meter hoogte, kleine Eiffeltorens, en werkende met een energie van 40 Kilowatt, wordt het een Europazender van den eersten rang. De eerste uitzendingen kunnen wij nog deze maand verwachten. De vroegere golflengte van Straszburg bedroeg 265 M. — 1132 Kc. Het is mij onbekend, of men deze frequentie (tegenwoordig toegewezen aan Lille) voor den nieuwen zender zal handhaven en hoe men het met de bepalingen van het plan van Praag in overeenstemming zal brengen.

* * *

De luisteraars zullen reeds opgemerkt hebben, dat het pauzeteeken van Weenen gewijzigd is. Het bestuur der Ravag vond, dat het eentonige tiktak niet doelmatig was, omdat het de luisteraars in het onzekere liet, hoe lang een pauze duren zou. Ook thans wordt het tikken van een uurwerk als pauzeteeken behouden, maar de tikjes worden in groepen verdeeld. Zal er b.v. drie minuten gepauzeerd worden, dan hooren wij gedurende de eerste minuut telkens drie tikjes vlug achter elkander, in de tweede minuut worden op gelijke wijze telkens twee tikjes gegeven enz. De luisteraar kan dus onmiddellijk bepalen, hoe lang hij nog wachten moet, tot het programma vervolgd wordt.

R. O.

IK WENSCH TE WETEN

Wij vestigen er de aandacht van onze lezers op, dat vrijwel alle vragen in ons blad beantwoord worden. Het bijvoegen van gefrankeerde couverts is dus niet meer noodig. Slechts in zeer speciale gevallen wordt schriftelijk antwoord gezonden. Vragen, na de eerste post op Maandagmorgen niet in ons bezit, kunnen in het nummer van die week niet meer behandeld worden.

J. K., Baarn.

Wij moeten U voor deze Super andere spoelen ten zeerste ontraden, daar deze te groote moeilijkheden bij de aansluiting geven. Condensatoren kunnen echter 500 c.M. blijven. Volumeregelaar is een normale potentiometer, de waarde is niet zoo critisch.

H. v. G., Buren.

Het beste is de telefoonaansluiting van den U.-K. G.-ontvanger op de primaire van de l.f. transformator aan te sluiten, en de detectorlamp uit het toestel te nemen.

F. A. V., Bussum.

Een goed gloeistroomapparaat met behoorlijke afvlakking is inderdaad bromvrij.

J. D. M., Gorinchem.

Een dergelijke uitgangstransformator heeft meestal een verhouding 1 op 1 of 1 op 2. Weerstand voor automatische roosterspanning moet 3000 Ohm zijn. Met de door U genoemde spoelen hebben wij zeer gunstige ervaringen.

W. F. R., Den Haag.

Wij moeten U het bouwen van een dergelijken 2-lampontvanger ontraden, wanneer U een trapweerstandversterking toepast zijn de kosten van een drie-lampsapparaat weinig hooger en geluidsterkte en selectiviteit zijn veel beter.

J. C. van T., Den Haag.

De betreffende eindlamp houdt zich bij ons uitstekend, ook bij maximale belasting. In uw geval moet de lamp een kleine afwijking hebben en wij raden U aan deze ter remplacering op te zenden.

J. W. R., Den Haag.

Wij hebben Uw schrijven aan onzen medewerker doorgegeven.

J. C. B., Hillegom.

De vervorming wordt waarschijnlijk veroorzaakt door overbelasting van de A 415. Wij zouden U in deze functie een B 405 aanraden. Het z.g. meezingen van de pick-up kunt U overwinnen door een zachte naald te gebruiken of een veerenden arm. Wij hopen over dit onderwerp binnenkort een artikel te publiceeren.

A. J. W., Kamperland.

De door U genoemde lampen zijn zeer zeker evengoed. een pentode levert deze fabriek niet. Ontvangst op raamantenne is in Uw geval alleen mogelijk bij toepassing van 2 trappen h.f. versterking. Nordeich werkt op 750 en 2290 Meter.

P. F. A. S., Velp.

Lekweerstand moeten een waarde hebben van 2 megohm. Anodeweerstand 4 à 5 maal inwendige lampweerstand dus 80 à 100000 Ohm. Een meer selectieve spoelenheid dan U thans heeft kennen wij niet. Volgens onze meening bestaat er echter geen enkele ontvanger, die de huidige golflengte-chaos volkomen de baas is op de k.g.

J. M. B., Soesterberg.

Wisselstroomontvangst op de u.k.g. is nog uiterst moeilijk en leidt vrijwel zeker tot teleurstelling. Het eenige is metaalgeltykrichter als gloeistroombron te gebruiken.

A. F. J., Velzen.

Wanneer deze lamp defect raakt is de stroomkring verbroken en krijgt U geen spanning meer. U kunt met deze lampen een plaatstroom-apparaat vervaardigen zooals vroeger gebruikt werd voor de E lampen. Wanneer U prijs stelt op een groot eindgeluid raden wij U aan bij de 585 D een E 443 (pentode) of een E 408 te gebruiken. Wij raden U aan den E.D. luidspreker vooral op spruak te beproeven, dit karakteriseert het timbre spoedig. Bij toepassing van de 2088 moet U een ingangstransformator 1 op 20 of 1 op 15 gebruiken, die in den handel is.

A. L. W., IJsselstein.

Een kristalontvanger is niet zoo selectief te maken. Wij raden aan in Uw geval een zeefkring te gebruiken, dit is de eenige remedie. Ombouwen moeten wij U afraden.

Adverteert niet alleen om nieuwe klanten te winnen, maar ook om de oude clientèle te behouden. Bekend blijven moet het parool van den modernen zakenman zijn

LIJMT ALLES



N.V. DRUKKERIJ JOH. MULDER, GOUDA

Neumann, tenor; Holwe, bariton; Strienz, bas; Baur, bas.
11.30. Gramofoonmuziek.
12.10. Weerbericht.
12.15. Tijdsin van Nauen en nieuwsberichten.

12.25—1.50. Concert door het Werag Orkest, o. l. v. Buschkötter.
1.50. Reclame.

2.20—2.50. Voor jonge meisjes. Daarna: Zakelijke berichten.

3.20—3.45. Voor de vrouw. Elisabeth Kirschmann-Röhl, M. d. l.: Wohnung und Werkraum.

3.45—4.10. Edmund Hoehne: Die Uhr des Grafen Saint Simon, vertelling.

4.10—4.50. Karl Hilker: Das Geheimnis der elektr. Welle. (Uitzending voor scholen).

4.50—5.30. Gramofoonmuziek.
5.50—6.10. Die Stadt, Verfassung und Verwaltung: Stadtsyndikus Dr. Kleinsorg: Die Staatsaufsicht über die Städte: Wesen und Inhalt.

6.35—7.00. Voor de arbeiders. Intendant Ernst Hardt: Voorlesing.

7.00—7.20. Dr. Henniger: Wirtschaft und Arbeitslosenversicherung.

7.20—8.15. Concert door leden van het Stedel. Orkest van Düsseldorf, o.l.v. Hubert Flohr.

8.20. Werter am Rhein. Goethes Rheinreise 1774. Medewerkenden: Dr. Friedrich Castello, Dr. Alfred Frohlich, Dr. Heinz Stolz, Elsa Stahl-Fincke, alt; Wilh. Koll, tenor.

Daarna: Nieuws- en sportber.

Vervolgens tot 11.20 Concert van uit het Viktoria-Café te Hagen, door de kapel Jakob Breiden.

Londen, 356 M. (842 k.H.)

Daventry, 1553 M. (193 k.H.)

10.35. Morgenwijing.
10.50. Tijdsin en weerbericht.
11.05. Miss Megan Lloyd George, M. P.: The Week in Westminster.

11.20—11.50. (Alleen Londen.) Bairn Televisie.

12.20. Gramofoonmuziek.
1.20. Licht concert door Frascati's Orkest.

2.20. Ballade-concert.
2.50. Uitzending voor scholen.
3.15. Intermezzo.

3.20. Miss Marjorie Barber: Stories and Storytelling in Prose and Verse.

3.45. Licht klassiek concert door het Stratton Strijkkwartet.

5.05. Orgelconcert door Reginald New van The Beaufort Cinema.

5.35. Kinderuurtje.
5.55. Tijdsin, weerbericht en nieuwsberichten.

7.00. De grondslagen der Muziek. Pianomuziek van Schumann.
7.20—7.40. Causerie onder de ausp. van het Departement van Overzeehandel.

7.45. Prof. P. J. Noel Baker, M. P.: International Co-operation and what it Means.

8.05. Billy Mayerl: geytloop, piano-soli.

8.20. Concert door het Radio-Orkest.

9.20. Weer- en nieuwsberichten. (Alleen Dav.) Scheepsberichten.

9.45. Capt. F. Kingdom Ward: Kanchenjunga.

10.00. Pianoconcert.
10.30. Concert door The London String Players.

11.20. Dansmuziek.
11.35—12.20. Dansmuziek door Café de Paris Blue Lyris Band.

Motala, 1348 M. (222 k.H.)

12.20—12.50. Uitz. v. scholen.
4.20. Gramofoonmuziek.
5.20. Kinderuurtje.

5.35. Harmonicamuziek.
6.00. Landb.-voordracht.
6.20. Voordracht.

6.50. Voordracht.
7.20. Symph. concert.
9.00. Comedie.

9.30—11.20. Oude en moderne dansmuziek.

Parijs (Radio-Paris), 1725 M. (174 k.H.)

7.05. Gymnastiek.
8.50. Herhaling.
8.20. Persberichten.

11.15. Koersen en berichten.
12.20. Causerie.
12.50. Symph. concert.

1.20. Koersen en berichten.
1.25. Vervolg concert.
1.50. Koersen.

1.55. Vervolg concert.
2.20. Koersen.
3.50. Koersen.

4.05. Concert. Roger Boulme, cello. Marcel Briclot, piano. Jenny Joly, viool.

5.15. Koersen en berichten.
6.20. Landb.berichten.
6.50. Koersen.

6.55. Gramofoonmuziek.
7.25. Causerie.
8.05. Duitse taalles.

8.20. Concert. Orkest o. l. v. Henri Delosse.

In de pauze berichten etc.
9.35. Vervolg concert.

Stuttgart, 360 M. (833 k.H.)

3.20. Concert door het ontroep-orkest o. l. v. G. Göttlich.

6.50. Russische melodieën door het Balalsika-orkest Wolga.

7.35. Literaire avond.
8.05. Kamermuziek.
9.05. Nieuwsber. en schaakles.

Toulouse 381 M. (788 k.P.)

6.20—6.35. Dansmuziek.
6.35—6.45. Beelduitzending.
6.45—7.10. Historische voordr.
7.10. Tango's.

7.10—7.20. Koersen.
7.20—7.35. Militaire muziek.
7.35—7.50. Berichten.

7.50—8.20. Vocaal concert.
8.20—8.35. Koersen.
8.35—8.45. Beelduitzending.

8.45—9.20. Symph. concert.
9.20. Concert.
10.50. Uitzending v. dansmuziek uit Café Américains.

Donderdag 13 Maart

Berlijn, 418 M. (716 k.H.)

3.50. Concert.
9.50. Tijdsin, weer- en nieuwsberichten. Daarna dansmuziek tot 11.50 door de kapel Kernbach.

Brussel, 509 M. (590 k.H.)

5.20. Dansmuziek in de tearoom Armenovillein Brussel.

6.20. Vlaamsche les.
6.50. Weerbericht.
6.55. Gramofoonmuziek.

7.50. Persberichten.
8.20. Concert in het Concertgebouw te Amsterdam. Daarna nieuwsberichten.

Daventry (exp.), 479 M. (626 k.H.)

12.20. Concert door het Grainger Super Cinema Orkest.
12.50. Balladen-concert.

1.30. Kerkdienst vanuit de St. Martin's Parish Church, Birmingham.
2.50—3.20. Orgelconcert door Reginald New vanuit de Beaufort Bioscoop.

5.35. Kinderuurtje.
6.35. Weer- en nieuwsber.
7.00. The Romance of Oil (2).

7.20. Potpourri, een episode uit de negentiger jaren.
8.20. Viool- en harp-recital door Elsie Stell en Winifred Cockeril.

8.50. Mr. T. S. Eliot: Zevendtiende Eeuwse pitzie (2).

9.20. Nieuwsberichten.
9.25. Concert door het Militair Orest van Birmingham.

10.35—10.50. Weer- en nieuwsberichten.

Hamburg 372 M. (806 k.H.)

3.35. Bilder aus dem Orient. Concert door het Norag Orkest o. l. v. Otto Ebel von Sosen.

4.20. Schurik Schult: Von der Berufsschulpflicht.

4.50. Voordracht.
5.15. Concert.
6.00. Schaakuurkje.

6.15. Else Otten: Neue Frauenberufe. 2. Die Modeberaterin.
6.45. Prof. Dr. Hans Meyer: Wie heijt men die Knochentuberkulose?

7.15. Weerbericht.
7.20. Wagner-avond.
9.20. Weer- en nieuwsberichten. Sportberichten. Noord- en Oostzee-weerbericht.

9.40. Her-uitzending van buitenlandsche stations.
10.30. Concert van Restaurant Ostermann.

HILVERSUM, 1835 M. (160 k.H.)

10.00. Tijdsin AVRO-klok.
10.00—10.15. Morgenwijing.
10.30—12.00. Gramofoonmuziek.

12.00. Politieberichten.
12.15—2.00. Middagmuziek door het AVRO-Ensemble.

2.00—3.00. Gramofoonmuziek.
3.00—3.30. Halfuur v. d. Ned. Ver. van Huisvrouwen. Spreker: J. J. Raymond. Onderwerp: De Electriciteit in de huishouding.

3.30—4.00. Gramofoonmuziek.
4.00—5.00. Ziekenuurtje door Mevr. Art. van Dijk.

5.30—6.00. Orgelrecital op het Bioscoop-orgel van het Rembrandt-Theater te Amsterdam door Gustav Weibhs, J. Zwart, cello.

Programma: Le déluge, St. Saëns. (Cello en orgel.) Adagio cantabile, sonate pathétique, L. v. Beethoven. (Orgel.) a. Abendlied R. Schumann. b. Cradle song, Pjotrjtsch, c. E-

legie, G. Fauré. (Cello en orgel.) Peer Gynt Suite Nr. 1, 2 en 3, Edv. Grieg. (Orgel.) a. La Perce neige, P. Tsjaikofski. b. Aria, Zipoli, c. The broken melody, A. van Biere. (Cello en orgel.) Matinata, Leoncavallo. (Orgel.) a. Chanson triste, Arensky. b. Adagio Cellocconcert, L. Boccherini. c. Andante mollo tranquillo. Cellosonate, Edv. Grieg. (Cello en orgel.)

6.00. Tijdsin AVRO-klok.
6.01. Voortz. Orgelrecital.

6.30—6.45. Gramofoonmuziek.
6.45—7.15. Landbouwhalfuurtje. Spreker: Ir. G. A. Overdijkink.

Onderwerp: Het voorkomen en bestrijden van bosch- en heidebranden.

7.15. Cursus Fransch. Gevorderden en conversatie. 19e les door A. Sarot.

7.45. Politieberichten.
8.00. Tijdsin AVRO-klok.
8.01—8.15. Gramofoonmuziek.

8.15. Aansluiting Concertgebouw Amsterdam. Abonnementsconcert o. l. v. Dr. Willem Mengelberg.

Daarna persberichten Vaz Dias. Aansluiting Carlton-Hotel, Amsterdam. Ensemble Lismonde.

12.00. Sluiting.

Huizen, 298 M. (1004 k.H.)

(Na 8 uur 1070 M. 280 k.H.) (NCRV-Uitzending.)

8.15—8.00. Morgenconcert.
10.00—10.30. Dameszangkoor.
10.30. Ziekendienst.

11.00. Literaire causerie.
11.30. Gramofoon.
11.45. Landbouwpraatje.

12.30. Solistenconcert.
2.00—2.35. Schooluitzending.
2.45—3.45. Handwerkes.

4.00—5.00. Ziekenuurtje.
6.00—6.30. Orgelconcert.
6.30. Koersen.

6.40. Vervolg Orgelconcert.
7.10. Reis-causerie.
7.40. Maleische les.

8.10. Solisten- en koorconcert. In Breda.

10.45. Persberichten.

Kalundborg, 1153 M. (260 k.H.)

Kopenhagen, 281 M. (1067 k.H.)

6.50—7.10. Gymnastiek.
10.20. Weerbericht.
10.35—11.05. Uitz. v. scholen.

11.20. Uitslag en klokkensoef van het Raadhuis.

11.20—1.20. Concert door het Strijkorkest van Rest. Wivel, o. l. v. van K. Jørgensen-Palmhøj.

2.00—4.00. Namiddageconcert d. Mogens Hansen's Istrumentaal Ensemble. In de pauze: Deensche Romanen.

4.00—5.00. Kinderuurtje.
5.00. Beursberichten. Koersen.
5.10—5.40. Voordracht.
5.40—6.10. Engelsche taal-

onderricht.
6.10. Weerbericht.
6.20. Persberichten.

6.35. Tijdsin.
6.36—7.05. Voordracht.
7.05—7.35. Voordracht.

7.35—8.30. Russische Muziek door het Radio Orkest, o. l. van Umil Reesen.

8.30—9.05. Skiffet. Tooneelspel in 1 acte van Ivan Turgénjev. Daarna: Persberichten.
9.20—9.50. Cabaretfliedjes. Viktor Fischer, begeleiding: Fritz Berger, Cabaretzanger.
9.50—10.30. Kamermuziek, uitgevoerd door Firi Henriques, Rud. Dietzmann en Folmer Jensen.

Langenberg, 473 M. (635 k.H.)

6.05—6.20. Gymnastiek.
6.20—7.20. Gramofoonmuziek.
9.35—10.45. Gramofoonmuziek.
9.50—10.00. Nieuwsberichten.
10.50—11.20. Uitzending voor scholen.
11.30. Gramofoonmuziek.
12.10. Weerbericht.
12.15. Tijdsin van Nauen en nieuwsberichten.
12.25—1.30. Concert o. l. van Eysoldt.
1.50. Reclame.
2.20—2.50. Kinderuurtje. Daarna: Zakelijke berichten.
3.10—3.25. Georg Schafer: Boekenurtje voor de jeugd.
3.25—3.45. Boekbespreking door Willi Schaferdick.
Daarna: Zakelijke berichten.
3.50—4.50. Uitzending voor scholen.
4.50—5.50. Concert o. l. van Eysoldt.
5.50—6.10. Der westfälische Kulturkreis. Dr. Wilhelm Tigges; Friedrich Harkort. (Ter herdenking aan zijn 50sten sterfdag).
Daarna: Nieuws- en zakelijke berichten, weerbericht en sportber.
6.35—7.00. Spaansche les.
7.00—7.20. Voor de arbeiders. Dr. Rudolf Mense: Wert und Zahl inder Bevolkungs-politik.
7.20. Concert door het Werag-Orkest, onder leiding van Busch-kotter. Solist: Felinger, cello.
8.20. Concert door het Guarneri Kwartet.
Daarna: Nieuws- en sportber.
Vervolgens tot 11.20. Concert vanuit Café Handelshof, Essen door de kapel Farkas Miska.

Londen, 356 M. (842 k.H.)

Daventry, 1553 M. (193 k.H.)
10.35. Morgenwijding.
10.50. Tijdsin en weerbericht.
11.05. Recepten.
11.20—11.50. (Alleen Londen.) Bahnd Televisie.
12.20. Concert. Jeanie Blasdale, sopraan; Violet Brough, viola d'amore; Kathleen Dale, piano.
1.20. Orgelconcert door Reginald Foort, van Regent Cinema.
2.20. Gramofoonplatenconcert.
2.50. Uitz. voor scholen.
3.10. Intermezzo.
3.20. Vesper, in Westminster Abbey.
4.05. Concert d. Fannie Moss, sopraan en Webster Booth, tenor. Het Chelsea Octet.
5.20. Vastenpreek van Canon W. H. Elliott.
5.35. Kinderuurtje.
6.20. Great Expectations. Voorlezing uit de werken van Dickens, door Mr. V. C. Clinton Baddeley.
6.35. Tijdsin; weerbericht en nieuwsberichten.

7.00. De grondslagen der Muz. Pianomuziek van Schumann, gesp. door Desirée MacEwan. Kinder-scenen, Opus 15.

7.20—7.40. Plays and the Theatre. Mr. James Agate.

7.45. The Youth of Industrialism (II). After Waterloo. Mr. R. S. Lambert en Mr. H. H. Beales.
8.05. Concert door het Radio-Militair Orkest, onder leiding van B. Walton O'Donnell. J. Turner, tenor.

8.55. Hallé-Concert door het Hallé Orkest, onder leiding van Sir Hamilton Harty.

9.25. 5e Symphonie in Bes-dur, Beethoven.

10.05. Weer- en nieuwsberichten. (Alleen Daventry) Scheepsberichten.

10.30. Mr. Vernon Bartlett: The Way of the World.

10.45—12.20. Dansmuziek door J. Payne en het BBC-dansorkest.

Motala, 1348 M. (222 k.H.)

12.20—12.50. Schooluitzending.
4.20. Gramofoonconcert.
4.50. Voordracht.
5.20. Kinderuurtje.
5.40. Concert.
6.00. Landb.-voordracht.
6.20. Duitse spraakles.
6.50. Liederen.
7.00. Militair concert.
8.05. Juidische causerie.
9.00—10.00. Deense gedichten en muziek.

Parijs (Radio-Paris), 1725 M. (174 k.H.)

7.05. Gymnastiek.
7.50. Herhaling.
8.20. Persberichten.
12.20. Protestantsche causerie.
12.50. Symph. concert.
1.20. Koersen.
1.25. Vervolg concert.
1.50. Koersen.
1.55. Vervolg concert.
2.20. Koersen.
3.50. Koersen.
4.05. Dansmuziek.
4.35. Kinderuurtje.
5.15. Koersen en berichten.
6.20. Landberichten.
6.35. Protestantische preek van Pasteur Marc Boegner.
7.35. Koersen en berichten.
7.40. Causerie.
8.05. Koersen.
8.20. Concert. In de pauze berichten etc.
9.50. Vervolg concert.

Stuttgart, 360 M. (833 k.H.)

3.20. Concert door de Kurhauskapel Burkart o. l. v. W. Burkart.
6.50. Concert door het omroep-orkest o. l. v. R. Merten.
7.50. Der Glückskandidat, comédie.
9.50. Nieuwsberichten.
10.20—11.20. Dansmuziek.

Toulouse 381 M. (788 k.P.)

6.20—6.35. Dansmuziek.
6.35—6.45. Beelduitzending.
6.45—6.55. Hist. causerie.

6.55—7.10. Argentijnsche muz.
7.10—7.20. Koersen.
7.20—7.35. Koersen.
7.35—7.50. Russische Eederen.
7.50—8.20. Kinderuurtje.
8.20—8.35. Koersen.
8.35—8.45. Beelduitzending.
8.45—10.05. Opera-comique.
10.50. Filmmuziek uit het Paramount Theater.

Vrijdag 14 Maart

Berlijn, 418 M. (716 k.H.)

9.40. Tijdsin, weer- en nieuwsberichten.
9.50. Kaartpraatje.
Daarna concert door het blaas-orkest Josef Snaga.

Brussel, 509 M. (590 k.H.)

5.20. Concert door het Omroep-trio.
6.20. Literaire causerie.
6.35. Boekhoudkes.
6.51. Koloniaal bericht. Vlaamsche uitzending.
6.55. Gramofoonmuziek.
7.50. Persberichten.
8.35. Orkestconcert.
8.50. Causerie: La Peinture Belge depuis 1830.
9.00. Vervolg concert. Suite Bergamasque, Debussy.
9.20. Nieuwsberichten.
9.35. Concert in Londen. 2e Daventry.
10.35. Nieuwsberichten.

Daventry (exp.), 479 M. (626 k.H.)

12.20. Concert door het Radio-Orkest o. l. v. Frank Cantell.
1.35. Concert door Moschetto en zijn orkest.
2.20—3.20. Orgelconcert door Walter S. Vale.
5.35. Kinderuurtje.
6.35. Nieuwsberichten.
7.00. Vaudeville. Jack Payne en zijn BBC-dansorkest.
8.20. BBC. Symph. concert.
9.20. Nieuwsberichten.
9.40—10.20. Vervolg concert.
10.35—10.50. Weer- en nieuwsberichten.

Hamburg, 372 M. (806 k.H.)

10.50. Muziekurtz. v. scholen.
3.35. Der frühliche Musicus.
4.20. Sprookjes.
5.15. Concert.
6.00. Engelsche taalles voor gevorderden.
6.25. Kühne: Wie erhalte ich meine Arbeitslosenunterstützung?
6.50. Wanderfunk. Carl Ritters: Vorfrühlingswanderungen im Kreise Stormaru.
7.15. Weerbericht.
7.20. Jungfer Grenadier, operette in drie acten van Hermann Hersch.
9.50. Weer- en nieuwsberichten. Sportbericht. Noord- en Oostzeeweerbericht.
10.10. Dansmuziek van Café Wallhof.

HILVERSUM, 1875 M. (160 k.H.)

10.00. Tijdsin AVRO-klok.
10.00—10.15. Morgenwijding.
10.30—12.00. Gramofoonmuziek.
12.00. Politieberichten.
12.15—2.00. Middagmuziek door het AVRO-Ensemble.
2.05—2.45. Uitz. voor scholen. Dr. J. H. Schuurman Stekhoven Jr over: Het leven in onze slooten.
2.45—3.00. Gramofoonmuziek.
3.00—4.00. Maak het zelf! door C. Schaake-Verkozen.

4.00—5.00. Gramofoonmuziek.
5.30—6.00. Dinermuziek door het Singing Fool Orchestra in Cabaret La Gaité te Amsterdam.
6.00. Tijdsin AVRO-klok.
Daarna voorzetting dinermuziek tot 6.30.

6.30—6.45. Gramofoonmuziek.
6.45—7.15. Radiocursus Onderwijsfonds voor de binnenwaart. Spreker: M. Braam. De verkeersregelen, die bij het bevaren van breede en nauwe maten in acht genomen moeten worden.

7.45. Politieberichten.
8.00. Tijdsin AVRO-klok.
8.01—11.00. Concert door het AVRO-Orkest o. l. v. Nico Treep. Programma: Ouverture Zar und Zimmermann, Lortzing. Juliska-Czardas, Michels. Serenade Op. 10. Widor. Fragmenten uit de opera Manon Lescaut, Puccini. Weaner Mad'n-Wals, Ziehrer. Auf der Wanderschaft, potpourri, Manfred. Die Backschparade, Lincke; Lehariana, Potpourri, Geiger; Aufzug der Stadtwahe, Jessel.

10.00. Persberichten Vax Dias. a) Orange blossom ting, Edwards; b) Nobody but you, Edwards; Uit de geluidsfilm Hollywood revue; Pagan love song, Brown; Uit de geluidsfilm The Pagan; Selection Jadore ca. Christine; Grove House, Marsch, Ord Hume.
11.00—12.00. Sluiting.

Hulzen, 298 M. (1004 k.H.)

(Na 6 uur 1070 M. 280 k.H.)
10.30—11.00. NCRV. Ziekendienst.
11.30—12.00. KRO. Godsdienstig halfuur.
12.15—1.15. Concert KRO-Trio.
1.15—2.00. Gramofoonmuziek.
2.00—3.00. Gramofoon.
3.30—5.00. NCRV. Solistenconcert.
6.00—6.30. NCRV. Gramofoon.
6.30. Persberichten.
6.40—7.00. KRO. Causerie.
7.00—7.30. Schrifverbeteringles.
7.30. VPRO. Persberichten.
7.40. Lezing: Hervormde Kerk voor 1816.
8.15. VPRO. Solistenconcert.
8.50. VPRO. Lezing: Gezin als kern.
9.30. VPRO. Solistenconcert.
10.00. VPRO. Declamatie. Werken van v. Eeden.
10.20. VPRO. Solistenconcert.

Kalundborg, 1153 M. (260 k.H.)**Kopenhagen, 281 M. (1067 k.H.)**

6.50-7.00. Gymnastiek.
10.20. Weerbericht.
11.20. Uurslag en Klokkenspel van het Raadhuis.
11.20-1.20. Concert van Rest. Wivel, onder leiding van Leonard Gylmark.
2.20-4.20. Namiddagconcert d. het Radio Orkest, o. l. van Launy Gröndahl. In de pauze: Voorlezing.
4.20-4.50. Kinderuurtje.
5.00. Beursberichten, Koersen.
5.10-5.40. Voordracht.
5.40-6.10. Duitse taalonderricht.
6.10. Weerbericht.
6.20. Persberichten.
6.35. Tijdsin.
6.50-7.05. Uitzending vanuit het Stadhuis te Kopenhagen, ter gelegenheid van het 50-jarig jubileum van I.O.G.T. Orkest o. l. v. Hjalmar Koefoed. Koor o. l. van Vilhelm Rosenberg.
Daarna: Persberichten.
9.20-10.20. Operette-muziek door het Radio Orkest, o. l. van Emil Reesen.

Längenberg, 473 M. (635 k.H.)

6.05-6.20. Gymnastiek.
6.20-7.20. Gramfoonmuziek.
9.35-10.45. Gramfoonmuziek.
9.50-10.00. Nieuwsberichten.
10.50-11.20. Uitzending voor scholen.
11.30. Gramfoonmuziek.
12.10. Weerbericht.
12.15. Tijdsin van Nauen en nieuwsberichten.
12.25-1.50. Concert o. l. van Eysoldt. Soliste: Helene Guermanova.
1.50. Reclame.
2.20-2.50. Kinderuurtje.
Daarna: Zakelijke berichten.
3.00-3.20. Was will ich werden? Lina Wallerstein: Die Instrukteurin.
3.20-3.45. Eduard Reinacher: Erinnerung an mein Pferd.
3.45-4.05. Rechtsanwalt Dr. Josef Neues vom Funkrecht (2).
4.05-4.50. Jeugduurtje.
4.50-5.50. Gramfoonmuziek.
5.50-6.10. Voor landbouwers. Tierzuchtinspektör Dr. Wenigstedt: Die Klasseroeder Gruppenfütterung des Milchviehs.
Daarna: Nieuws-, zakelijke-, en weerbericht, Sportberichten.
6.35-7.00. Engelse les.
7.00-7.20. Das neue Weltbild. Univ. Prof. Dr. H. Forsterling: Das physikalische Weltbild (1).
7.20. Concert door het Klein Werag-Orkest onder leiding van Eysoldt. Leiding: Prof. Edmund Josef Müller. Medewerkenden: Mimi Berger, sopraan; Lieselotte Mann, alt; Franz Legend, tenor; Hans Wöcke, bariton; Adolf Kehl, fluit; Hugo Schawelb, viool; Egb. Grape, piano.
Daarna: Nieuws- en sportber. Vervolgens tot 11.20 Dansmuziek o.l.v. Eysoldt.

Londen, 356 M. (842 k.H.)**Daventry, 1553 M. (193 k.H.)**

10.35. Morgenwijding.
10.50. Tijdsin en weerbericht.

11.05. The Towsoman's Day. (X). Sister Raymond. Excursions for Wet Days.

11.20-11.50. (Alleen Londen). Baird Televisie.

12.20. Sonate-Concert door Ad-dash Frydman, viool; M. Dixon, piano. Sonate in G; Sonate in E. Mozart.

12.50. Orgel-concert door C. Hylton-Stewart.

1.50. Gramfoonplatenconcert.

2.50. Uitz. voor scholen.

3.15. Intermezzo.

3.20. Peoples of the World and their Homes. (VIII). Dr. Neville Whyman. The Chinese Peasant.

3.40. Intermezzo.

3.45. Luit-Kolonel W. H. Duckett: Training. (1).

4.00. Intermezzo.

4.05. Tooneeluitzending voor scholen.

4.50. Licht concert door Moschetto en zijn Orkest van The May Fair Hotel.

5.35. Kinderuurtje.

6.20. Mr. William Stewart: Insect Pests and Disease in the Garden.

6.35. Tijdsin; weerbericht en nieuwsberichten.

7.00. De grondslagen der Muz. Pianomuziek van Schumann, gesp. door Desirée MacEwan.

7.20-7.40. Mr. Ernest Newmar, de BPC-muziekcriticus.

7.45. Mr. Desmond MacCarthy: Some Modern Dramas and how to appreciate them. The Problems of Dialogue.

8.00. Fulk of the Forest, een roman uit den tijd van Richard II.

9.35. Weer- en nieuwsberichten (Alleen Dav.) Scheepsberichten.

10.10. The Hon. Harold Nicolson: People and Things.

10.15. Diversions No. 1, bijgestaan door Jack Payne en het B. B. C.-Dansorkest, o.a. Round Brockmans Park met de Chef-ing.

11.10-12.20 (alleen Daventry). Dansmuziek door Alan Green en zijn Band en Art Gregory en zijn St. Louis Band.

Motala, 1348 M. (222 k.H.)

2.05-2.30. Uitz. v. scholen.

4.20. Concert.

5.20. Voor de jeugd.

5.40. Gramfoonmuziek.

6.05. IJslandsche gezanger.

6.35. Voor de huisvrouw.

6.50. Voordracht.

7.20. Concert.

9.00. Voordracht.

9.05. Fransche conversatie-les.

9.35-10.05. Koorconcert.

Parijs (Radio-Paris), 1725 M.

(174 k.H.)

7.05. Gymnastiek.

7.50. Herhaling.

8.20. Persberichten.

11.05. Koersen en berichten.

12.50. Symph. concert.

1.20. Koersen.

1.50. Koersen.

2.20. Koersen.

3.50. Koersen.

4.05. Concert. Roger Bouleme, piano. Jean Doyen, piano. Jenny Joly, cello.

5.15. Koersen en berichten.

6.20. Landb.berichten.

6.55. Gramfoonmuziek.

7.25. Causerie.

7.50. Engelse taalles voor gevorderden.

8.05. Koersen.

8.20. Causerie.

8.50. Sportcauserie.

9.05. Concert, aangeboden door Philips Radio.

Stuttgart, 360 M. (833 k.H.)

3.20. Concert door het omroep-orkest o. l. v. R. Merten.

Werken van Hugo Wolf. Daarna oude dansmuziek o. l. v. Walter Caspar.

7.20. Concert door het Pailharmonisch Orkest van Stuttgart o. l. v. Emil Kahn.

9.05. Die Patientin, schets van Bekeffie. Bitte Anschluss, schets

9.35. Uitz. van Daventry. 3e Symphonie van Arnold Bax.

Daarna dansmuziek en zang door Lotte Herzog.

10.50. Nieuwsberichten.

Toulouse 381 M. (788 k.P.)

6.20-6.35. Dansmuziek.

6.35-6.45. Beelduitzending.

6.45-6.55. Hist. causerie.

6.55-7.10. Argentijnsche muz.

7.10-7.20. Koersen.

7.20-7.35. Vocaal concert.

7.35-7.50. Berichten.

7.50-8.20. Vocaal concert.

7.35-7.50. Berichten.

7.50-8.20. Vocaal concert.

8.20-8.35. Koersen.

8.35-8.45. Beelduitzending.

8.45-9.20. Opera-comique.

9.20. Concert.

Zeesen, 1635 M. (183.5 k.H.)

6.15-11.20. Lezingen.

11.20-12.15. Gramfoonmuziek.

11.15-12.50. Berichten.

1.20-1.50. Gramfoonmuziek.

1.50-3.50. Lezingen.

3.50-4.50. Concert te Leipzig.

4.50-7.10. Lezingen.

7.20. Concert. Orkest en vocale solisten.

8.20. Hugo Wolf-herdenking.

Orkest, koor en vocale solisten.

Uit Leipzig.

9.50. Karten-Spiele, Skat.

Daarna: Orkestconcert.

Zaterdag 15 Maart**Berlijn, 418 M. (716 k.H.)**

9.50. Nieuwsberichten. Daarna tot 11.50 dansmuziek.

Brussel, 509 M. (590 k.H.)

5.20. Gramfoonmuziek.

6.05. Engelse les.

6.30. Engelse les.

6.50. Gramfoonmuziek.

7.50. Persberichten.

8.35. Concert. In de pauze persberichten.

Daventry (exp.), 479 M. (626 k.H.)

2.50. Kinderconcert door het Stedelijk Orkest van Birmingham

4.05. Dansmuziek door Billy Francis en zijn orkest.

5.35. Kinderuurtje.

6.35. Weer- en nieuwsberichten.

7.00. Sportberichten.

7.05. Concert door het versterkte Radio-Orkest.

8.20. The Prophetic Camera, van Lance Sievking.

8.50. Voorlezing v. 18e eeuwshc proza.

9.20. Nieuwsberichten.

9.25. Kamermuziek.

10.35-10.50. Weer- en nieuwsberichten.

Hamburg, 372 M. (806 k.H.)

2.50. Boekbespreking.

3.10. Muziekvoordracht van Dr. Wilhelm Heinitz.

4.50. Orkestconcert door het Radio-Orkest o. l. v. Hans Böring.

5.35. Concert.

6.20. Paul Heyse-uurtje.

7.15. Weerbericht.

7.20. Vom Wecken bis zum Zapfenstreich. Het Politie-Orkest o. l. v. Obermusikmeister Schierhorn.

9.50. Weer- en nieuwsberichten. Sportbericht. Noord- en Oostzee-weerbericht.

11.20. Uitzending van Dansmuziek uit het Trocadero.

HILVERSUM, 1875 M. (160 k.H.)

10.00. Tijdsin AVRO-Klok.

10.00-10.15. Morgenwijding.

10.30-12.00. Gramfoonmuziek.

12.00. Politieberichten.

12.15-2.00. Middagmuziek door het AVRO-Ensemble.

2.00-2.40. Uitzending v. leerlingen der Middelbare Scholen.

Mevr. Sylvia de Haas-Lankhout. Declamatie.

2.40-4.30. Vroolijk gevarieerd Kleinkunst-programma met medewerking van r. Hullemann, Hellen Randers, Bart Elfrink, Nono.

4.30-5.00. Sportpraatje door H. Hollander.

5.0-5.30. Gezondheidshalfuurtje. Spreker: Dr. E. W. Jongmans.

Onderwerp: Consultatiebureaux v. tuberculosebestrijding.

5.30-6.00. Cursus Duitsch voor gevorderden en conversatie. 19de les door E. Grün.

6.00. Tijdsin AVRO-Klok.

6.01-7.45. Concert door het Omroeporkest, onder leiding van Nico Treep. Met medewerking van Stella Fontaine.

Programma: Ouverture Der Königsteutnant Titi; Fragmenten uit de opera La Juive, Halévy; Sonje d'amour après le bal, Czibulka; Stella Fontaine in haar repertoire; Wiener Blut, wals, Joh. Strauss; Potpourri Der Bettelstudent, Millocker; Stella Fontaine in haar repertoire; Deinst mein ganzes Herz uit Das Land des Lächelns, Lehar.

Tanzen nicht' ich, Wals uit Die Czardasfürstin, E. Kalman; Marsch 128.000 Jan van Duijn.

7.45. Politieberichten.

(VARA-Uitzending).

8.00. Liedjes van eigen bodem, door het VARA-Orkest, onder leiding van Hugo de Groot.

9.00-11.30. „Jordaan”. Studio-opvoering, bewerkt naar het gelijknamige boek van Is. Querido.

Hulzen, 298 M. (1004 k.H.)
(Na 6 uur 1070 M. 280 k.H.)

(KRO-Uitzending.)

8.15—9.30. Gramofoon.
11.30—12.00. Godsdienstig half
uurje.
12.15—1.00. Gramofoon.
1.00—2.00. Concert KRO-Trio.
2.00—3.15. Kinderuurtje.
4.00—4.30. Esperantoles.
4.30—5.0. Engelse les.
5.00. Gramofoon.
6.40. Journalistiek praatje.
7.00. Sportpraatje.
7.15. Gramofoon.
7.30. Causerie: Psychother.
8.00—9.00. Concert KRO-Trio.
9.00—9.30. Taisberplaten (gra-
mofoon).
9.30. Persberichten.
9.40. Vervolg Concert.
11.00—12.00. Gramofoonmuziek.

Kalundborg, 1153 M. (260 k.H.)
Kopenhagen, 281 M. (1067 k.H.)

6.50—7.00. Gymnastiek.
10.20. Weerbericht.
11.35—12.05. Schooluitzending.
12.05—12.35. Gramofoonplaten-
concert.
12.35—1.05. Scholuitzending.
2.20—2.50. Kinderuurtje.
2.50—4.50. Namiddagconcert d.
Carl Rydahls Instrum. Ensemble.
In de pauze: Vocaalconcert.
5.00. Beursberichten, Koersen.
5.10—5.40. Voordracht.
5.40—6.10. Franse taalonder-
richt.
6.10. Weerbericht.
6.20. Persberichten.
6.35. Tijdsein.
6.35—7.05. Voordracht.
7.05—7.35. Voorlezing.
7.35—9.50. Pigernes Jens van
Charles Kjerulf en Peter Nansen.
Muzikale leiding: Launy Gröndahl.
Daarna: Persberichten.
10.05—11.35. Dansmuziek van
Industrie-Restaurant, o. l. v. Aage
Juhl-Thomsen.
11.20. Uurslag en idokkenspel
van het Raadhuis.

Langenberg, 473 M. (635 k.H.)

6.05—6.20. Gymnastiek.
6.20—7.20. Gramofoonmuziek.
9.35—10.45. Gramofoonmuziek.
9.50—10.00. Nieuwsberichten.
10.50—11.20. Uitzending voor
scholen.
11.30. Gramofoonmuziek.
12.10. Weerbericht.
12.15. Tijdsein van Nauen en
nieuwsberichten.
12.25—1.50. Concert o. l. van
Eysoldt.
1.50. Reclame.
2.20—2.50. Kinderuurtje.
Daarna: Zakelijke berichten.
3.05—3.25. Grondslagen der
Radio-techniek. Studienrat Bruls:
Aus der Geschichte der drahtlosen
Telegrafie (1).
3.25—3.45. Aus der Mappe
eines Jugendführers: M. G. Dessin:
Aus Bleiben und Herbergen.
3.45—4.10. Adele Gerhard: Der
Fremde, (vertelling).
4.10—4.30. Voor de werkende
vrouw. Dr. Kate Radtke: Margaretha
Behm, die Mutter der Heim-
arbeiterinnen.
4.30—4.50. Engelse les.

4.50—5.50. Schrammelmuziek
door de Schrammelmuziek Fidele
Geister uit het Hansa-Café te Düs-
seldorf.

5.50—6.10. Gemeinverstand-
liche Rechtskunde. Rechtsanwalt
Dr. Biesantz: Der Arbeitsvertrag:
Pflichten des Arbeitgebers. Lon-
schutz.

6.10—6.20. Mededeelingen door
de Belangengemeenschap van W.
Duitsche Radio-Vereen.: Radio-sto-
ringen en vereenigingsnieuws.

6.35—7.00. Karl Soller: Alkohol
und Unfallgefahren.

7.00—7.20. Geheimrat Prof. Dr.
Walzel: Werk und Persönlichkeit
Paul Heyses bij den 100sten ge-
boortedag van den dichter.

7.20. Vroolijke avond.

Daarna: Nieuws- en sportber.
Vervolgens tot 11.20 Dansmuz.
o.l.v. Eysoldt.

11.20—12.20. Meister der Jazz.
Dansmuziek op gramofoonplaten.

Londen, 356 M. (842 k.H.)

Daventry, 1553 M. (193 k.H.)

10.35. Morgenwijding.
10.50. Tijdsein en weerbericht.
11.05—11.20. Saving the Coun-
tryside (4). Mrs. J. G. Squire: The
Litter Nuisance.

1.20—2.20. Licht concert door
het Commodore Grand Orkest o.l.v.
Joseph Muscant.

3.15—4.50. Uitz. van Rugby-
wedstrijd Engeland-Schotland.

5.05. Orgelconcert door Regi-
nald van The Beaufort Cinema.

5.35. Kinderuurtje.

6.20. Sportverslag door Mr. H.
M. Abrahams.

6.35. Tijdsein, weerbericht en
nieuwsberichten.

7.00. Sportuitslagen.

7.05. De grondslagen der Mu-
ziek. Pianomuziek van Schumann,
gespeeld door Desirée MacEwan.

7.20. Mr. Jack Kelly: My Days
Work.

7.40. Tuin-causerie.

7.50. Vaudeville. Stuart Ross
en Joe Sargent, gesync. harmonie.

8.35. Fragmenten uit The Yeo-
men of the Guard door W. S. Gil-
bert.

9.25. Weer- en nieuwsberichten.
(Alleen Dav.) Schepsberichten.

9.45. Een spookgeschiedenis,
verteld door Mr. Desmond.

10.10. Dansmuziek door Jack
Payne en het BBC-dansorkest.

10.25. Vervolg van 8.35.

11.20—12.20. Dansmuziek door
Ambrose's Band van The May
Fair Hotel.

Motala, 1348 M. (222 k.H.)

3.20. Gramofoonmuziek.

4.20. Kinderuurtje.

4.50. Cembalo-sol van Stéphan
Racz.

5.50. Fräulein Kirchenmaus, van
Ladislaus Fodor.

7.20. Actuele voordracht.

7.35—12.20. Radio-bal.

Parijs (Radio-Paris), 1725 M.
(174 k.H.)

7.05. Gymnastiek.

7.50. Herhaling.

8.20. Berichten.

9.20. Concert.

11.35. Koersen en berichten.

12.50. Symph. concert.

1.20. Koersen.

1.25. Vervolg concert.

1.50. Koersen.

1.55. Vervolg concert.

2.20. Koersen.

3.50. Koersen.

4.05. Kinderuurtje.

4.50. Dansmuziek.

5.15. Koersen en berichten.

5.20. Concert.

6.50. Koersen.

6.55. Gramofoonmuziek.

7.25. Landb.berichten.

7.45. Causerie.

7.50. Engelse taalles.

8.05. Koersen.

8.20. Tuinbouw-causerie.

8.35. Piano-ondericht.

8.50. Sportpraatje.

9.05. Concert.

9.35. Perichten etc.

10.20. Vervolg concert.

Stuttgart, 360 M. (833 k.H.)

4.20. Afternoon Tea, Dansmuz.
door de kapel Charlie Moshack.

7.20. Falstaff, lyrische komedie
in 3 acten van Verdi.

9.35. Nieuwsberichten.

10.00. Liefdes- en dansliedren
in het leven der volkeren, gezon-
gen en verklaard door Laura von
Wolzogen.

Liederren uit Engeland, Zweden,
Andalusie en Catalonië, Frankrijk,
Italië, Rusland en Duitschland.

10.50—11.50. Dansmuziek.

10.50—11.50. Dansmuziek.

10.50—11.50. Dansmuziek.

10.50—11.50. Dansmuziek.

10.50—11.50. Dansmuziek.

10.50—11.50. Dansmuziek.

10.50—11.50. Dansmuziek.

10.50—11.50. Dansmuziek.

10.50—11.50. Dansmuziek.

10.50—11.50. Dansmuziek.

10.50—11.50. Dansmuziek.

10.50—11.50. Dansmuziek.

10.50—11.50. Dansmuziek.

10.50—11.50. Dansmuziek.

10.50—11.50. Dansmuziek.

10.50—11.50. Dansmuziek.

10.50—11.50. Dansmuziek.

10.50—11.50. Dansmuziek.

10.50—11.50. Dansmuziek.

10.50—11.50. Dansmuziek.

10.50—11.50. Dansmuziek.

10.50—11.50. Dansmuziek.

10.50—11.50. Dansmuziek.

10.50—11.50. Dansmuziek.

10.50—11.50. Dansmuziek.

5.20. Uitz. vanuit de Staats-
opera te Weenen. Richard Wagner:
Der Ring des Nibelungen (IV).
Götterdämmerung. In 3 bedrijven
en een voorspel.

MAANDAG

Weenen, 517 M. (581 k.H.)

5.00. Kinderuurtje.
5.50. Lezing door Min. Rat
Prof. Klement Fromel.

6.15. Uit de werken van den
dichter Bruder Willram door Hans
Hitzinger.

Inleiding door Josef Neumair.

6.50. Dr. J. Schiller: Vom
Gleichgewicht im Reiche der Or-
ganismen.

7.10. Tijdsein, weerbericht.

7.15. Vioolconcert door Ljerko
Spiller.

7.50. Concert, uit Warschau.
Het Philharmonisch orkest, onder
leiding van Jos. Oziminski. S. Ar-
gasinska, sopraan; Jos. Sliwinski,
piano. Dansorkest Jean Rozewicz;
Karlowicz: Wellen, die wiederkeh-
ren, symph. gedicht.

Daarna: Concert door de Jazz-
kapel Charly Gaudriot.

Daarna: Concert door de Jazz-
kapel Charly Gaudriot.

Daarna: Concert door de Jazz-
kapel Charly Gaudriot.

Daarna: Concert door de Jazz-
kapel Charly Gaudriot.

Daarna: Concert door de Jazz-
kapel Charly Gaudriot.

Daarna: Concert door de Jazz-
kapel Charly Gaudriot.

Daarna: Concert door de Jazz-
kapel Charly Gaudriot.

Daarna: Concert door de Jazz-
kapel Charly Gaudriot.

Daarna: Concert door de Jazz-
kapel Charly Gaudriot.

Daarna: Concert door de Jazz-
kapel Charly Gaudriot.

Daarna: Concert door de Jazz-
kapel Charly Gaudriot.

Daarna: Concert door de Jazz-
kapel Charly Gaudriot.

Daarna: Concert door de Jazz-
kapel Charly Gaudriot.

Daarna: Concert door de Jazz-
kapel Charly Gaudriot.

Daarna: Concert door de Jazz-
kapel Charly Gaudriot.

Daarna: Concert door de Jazz-
kapel Charly Gaudriot.

Daarna: Concert door de Jazz-
kapel Charly Gaudriot.

Daarna: Concert door de Jazz-
kapel Charly Gaudriot.

Daarna: Concert door de Jazz-
kapel Charly Gaudriot.

Daarna: Concert door de Jazz-
kapel Charly Gaudriot.

Daarna: Concert door de Jazz-
kapel Charly Gaudriot.

Daarna: Concert door de Jazz-
kapel Charly Gaudriot.

Daarna: Concert door de Jazz-
kapel Charly Gaudriot.

Daarna: Concert door de Jazz-
kapel Charly Gaudriot.

Daarna: Concert door de Jazz-
kapel Charly Gaudriot.

Daarna: Concert door de Jazz-
kapel Charly Gaudriot.

Daarna: Concert door de Jazz-
kapel Charly Gaudriot.

Daarna: Concert door de Jazz-
kapel Charly Gaudriot.

Daarna: Concert door de Jazz-
kapel Charly Gaudriot.

Daarna: Concert door de Jazz-
kapel Charly Gaudriot.

Daarna: Concert door de Jazz-
kapel Charly Gaudriot.

Daarna: Concert door de Jazz-
kapel Charly Gaudriot.

Daarna: Concert door de Jazz-
kapel Charly Gaudriot.



Sihaphon

is de naam van de luidsprekers, gebouwd met vouwmembraan. Dit membraan verschaft een karakteristieke weergave, waarbij alle tonen van hoog tot laag gelijkmatig worden weergegeven. Het bezit van een Sihaphon-luidspreker is dan ook de verwezenlijking van een der hoogste wenschen op radiogebied.

Sihaphon 50 f 35.—

Sihaphon 51 f 67.50

Sihaphon 52 f 85.—

Verkrijgb. in iederen radiohandel

HANS
BORCEBACH

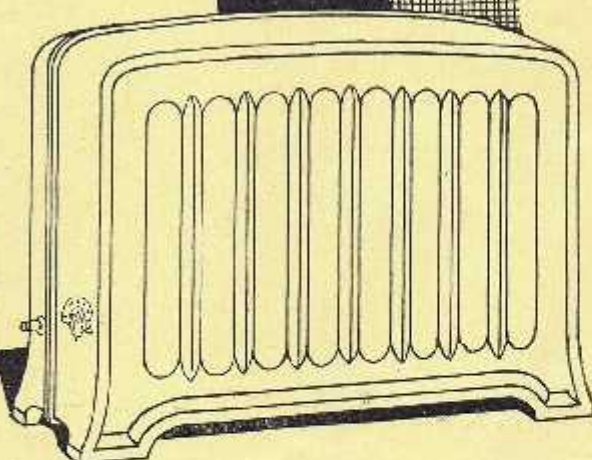

TELEFUNKEN

Vert. d. Siemens & Halske A.G.

DEN HAAG

Hoor!

de gevoeligste en krachtigste Electro-Dynamische Luidspreker !

De Lissen electro-dynamische luidspreker is de beste, welke tot op heden voor radio-doeleinden vervaardigd is. Hij geeft een zeer krachtig, vol, natuurgetrouw geluid en verwerkt gemakkelijk het volle volume van het krachtigste ontvangoestel: overbelasting is ten eenen male uitgesloten. Hij is daarom bij uitstek geschikt voor bioscopen, danszalen en café's. Evenals bij alle andere Lissen-producten is de prijs, in verhouding tot de kwaliteit, zeer laag gesteld.

Het verdient aanbeveling het klankbord minstens 60 x 60 cM. te maken.

Prijs geheel compleet met
ingebouwd transformator:

L. N. 695 verhoud. 5-1 v. Standaardlampen

L. N. 696 „ 23-1 „ pentodelampen

De bekrachtiging is gewikkeld voor 6 volt.

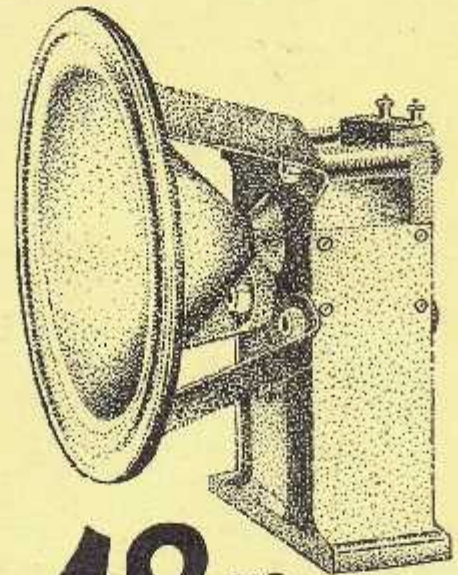

48.⁵⁰

LISSEN

LISSEN Ltd.
ISLEWORTH
ENGELAND

LISSEN AGENTSCHAP
Schiekade 155a - Tel. 43133
ROTTERDAM

JAARBEURS UTRECHT KAMER 1050